



T1000 WINCH OWNERS MANUAL

WINCH MODELS:

T125S12-CAD, T125A12-CAD

T114S12-CAD, T114A12-CAD

T180S12-CAD, T180A12-CAD

T120S12-CAD, T120A12-CAD

T122S12-CAD, T122A12-CAD, T122A12M/2-CAD

T225S12-CAD, T225A12-CAD

ENGLISH

FRANÇAIS

Register your product online



Doc-rev 20250701

SAVE THESE INSTRUCTIONS. This manual contains important safety precautions which should be read and understood before operating the product. Failure to do so could result in serious injury. Specifications, descriptions and images in this manual are as accurate as known at the time of publication, but are subject to change without notice.

INTRODUCTION

Congratulations on your purchase of a winch. We design and build winches to strict specifications and with proper use and maintenance your winch should bring you years of satisfying service.

Every effort has been made to ensure the accuracy and completeness of the information in this manual at the time of publication, and we reserve the right to change, alter and/or improve the product and this document at any time without prior notice.

SAFETY DEFINITIONS

Your winch can develop tremendous pulling forces and if used unsafely or improperly could result in property damage, serious injury or death. Throughout this manual, you will find the following symbols for caution, warning and danger. Pay particular attention to the notes preceded by these symbols as they are written for your safety. Ultimately, safe operation of this device rests with you, the operator.

DANGER

DANGER indicates a hazardous situation which, if not avoided, will result in death or serious injury.

WARNING

WARNING indicates a hazardous situation which, if not avoided, could result in death or serious injury.

CAUTION

CAUTION indicates a hazardous situation which, if not avoided, could result in minor or moderate injury.

NOTICE

NOTICE indicates information considered important, but not hazard-related (e.g., messages relating to property damage).

GETTING TO KNOW YOUR WINCH

Your winch is a powerful piece of machinery. It is important that you understand the basics of its operation and specifications so that when you need to use it, you can use it with confidence and safety. Below is a list of the components of your winch and their uses.

1. This winch is engineered for maximum line pull with only one layer of cable spooled onto the winch drum (the first layer).
2. Motor: The motor is powered by a 12-volt battery and provides power to the gear assembly which turns the drum and winds the wire rope in a direction.
3. Winch Drum: The winch drum is the cylinder on which the wire rope is stored. It can be spooled In or Out by use of the remote lead switch.
4. Wire Rope: Your winch has a galvanized aircraft cable designed specifically for load capacity of the rated line pull of this winch. The wire rope feeds on from underneath the drum position, it is looped at one end to accept the hook.
5. Fairlead: For when using the winch at an angle the roller fairlead acts to guide the rope onto the drum evenly and minimizes damage to the rope or winch from abrasion.
6. Gear Assembly System: The reduction gears convert the winch motor power into extreme pulling forces.
7. Braking System: Braking action is automatically applied to the winch when the winch motor is stopped or there is a load on the wire rope. This is achieved by a separate external mechanical brake which applies the braking action. (Brakes are NOT designed as securing devices and the winch cables should never be left attached when vehicle / equipment is in transport).
8. Free Spooling Clutch: The clutch allows the operator to manually disengage ("CLUTCH OUT") the spooling drum from the gear train. This is called free spool. Engaging the clutch ("CLUTCH IN") locks the winch into the gear system.
9. Solenoid: Power from the vehicle battery flows through the weatherproof switch before being directed to the winch motor.
10. Wired Remote lead Switch: The remote switch leads have a dual switch for powering in or powering out your winch drum. The remote control allows you to stand clear of the wire rope when the winch is under load.
11. Wireless remote (Not included): This is designed and offered for 'Offroad' or 'None Commercial' use only and is not included in any warranty offered, This allows the operator to always control the winch from up to 50 Ft away.
12. Universal Flat Bed Mounting Channel: (Optional) Your winch could have been optionally supplied with a flat bed mounting channel that can be mounted to most flat surfaces such as trailers, truck beds and structures etc. The mounting channel also has a number of mounting holes and holes to accept your roller fairlead.
13. Pulley/Snatch Block: (Optional) If your winch is supplied with a pulley/snatch block which can double the pulling power of the winch, or change the pulling direction without damaging the wire rope. We recommend you to use a double line and snatch block for pulling over 70% of the rated line pull.

IMPORTANT SAFETY INSTRUCTIONS

DANGER

DO NOT EXCEED RATED CAPACITY.

INTERMITTENT USE ONLY - COOL BETWEEN USES.

DO NOT use winch for lifting/moving people or live animals.

A minimum of five wraps of cable around the drum barrel is necessary for pulling and holding the rated load. The cable clamp is not designed to hold the load without the 5 wraps of cable around the drum. (usually marked red on the drum end of the cable)

DANGER

Keep yourself and others a **SAFE DISTANCE** to the side of the cable when under tension.

NEVER stand or step over a cable, or near a cable under load. Using a winch blanket or sail is strongly recommended.

DON'T move the vehicle to pull a load (towing) on the winch cable. This could result in cable breakage.

Disconnect the remote control and isolate when not in use

DANGER

DO NOT exceed maximum pull rating. Avoid “shock loading” by using the remote lead switch intermittently to take up the slack in the wire rope. “Shock loading” can far exceed the rated capacity for the wire rope and drum and will result in damaging winch and brake. By doing so will void any warranty.

DANGER

DO NOT use your winch as securing device it is not designed for this and will result in damaging winch and brake and will void any warranty.

DO NOT exceed maximum line pull ratings shown on the tables.

DO NOT use as a hoist. Do not use for overhead lifting.

DANGER

NEVER cut, weld, or modify any part of the winch or cable. By doing so will void any warranty

DANGER

When re-spooling the cable Ensure that the cable spools in the under-wind position with the cable entering the drum from the bottom, not the top. To re-spool correctly, and while wearing gloves, keep a slight tension on the cable while pushing the remote control button to draw in the cable. Walk toward the winch **NEVER** allowing the winch cable to slide through your fingers or hands.

DO NOT let your hands get within 12”(30cm) of the winch while re-spooling. Turn off the winch and repeat the procedure until a few feet of cable is left. Disconnect the remote control and finish spooling by hand by rotating the drum manually with the clutch disengaged. Keep hands clear of the fairlead and drum while the winch is under power.

DANGER

Failure to read and understand these warnings may result in personal injury and/or property damage.

Always use gloves to protect hands when handling any type of cable/rope. Never let the cable slide through your hands.

NEVER connect the cable back to itself.

Always apply blocks/chocks/straps to the wheels of the vehicle/equipment when on an incline and in transportation.

No modifications, alterations, or deviation to the winch are authorized by the manufacturer and **MUST NOT** be made. By doing so will void any warranty.

Duration of winching pulls should be kept as short as possible. If the motor becomes uncomfortably hot to the touch, stop winching immediately and let it cool down for approx 8 minutes. Do not winch for more than two minutes at or near the maximum rated load without resting for 8 minutes.

DANGER

If the motor stalls **DO NOT** maintain winching. Winches are designed and made for intermittent use and should be used in conjunction with their duty cycles.

NEVER release the free-spool clutch when there is a load on the winch as the load will roll backwards.

Use hand saver hook when handling the hook for spooling or unspooling the wire rope.

NOTICE

The winch and its all-derivative types are rated at rated capacity when spooling the first rope layer on the drum. Overloading can damage the winch / motor / or wire rope.

For loads over 70% of rated line pull, we recommend the use of the pulley block / snatch block to double the wire rope line and reduce the strain. This will aid in two ways:

It will reduce the number of rope layers on the drum and reduce the load on the wire rope by as much as 50%. When doubling the line back to the vehicle, always attach to the frame or another load bearing point..

NOTICE

The vehicle engine should always be kept running during winching operation to minimize battery drain and maximize power and speed of the winch. If the winch is used for a considerable amount of time with the engine switched off the battery will drain and be too weak to restart the vehicle engine. If this happens stop winching immediately, jump start the vehicle and charge the battery up before resuming winching operation.

NOTICE

Get to know your winch before you need to use it. We recommend that you set up a few test runs to familiarize yourself with rigging techniques; the sounds your winch makes under various loads and the way the cable spools on the drum, etc.

INSPECT the wire rope and equipment before each use. A frayed or damaged rope must be replaced immediately. Use only manufacturer's identical replacement rope with the exact specifications. (Ropes are not covered by any warranty offered)

INSPECT the winch installation and bolts to ensure that all bolts are tight before each operation or periodically.

NOTICE

Store the remote control lead inside your vehicle or in a safe place.

Never connect the winch cable back to itself. This will cause cable to damage. Always use a pulley, snatch block, sling or chain of suitable strength as shown in the illustrations.

NOTICE

Any winch that appears to be faulty, damaged, worn, or operates abnormally **MUST BE REMOVED FROM SERVICE UNTIL REPAIRED, REPLACED OR OVERHAULED**. It is recommended that the necessary repairs **ARE** made by a manufacturer's authorized repair facility **ONLY**.

NOTICE

Pull only on areas of the vehicle as specified by the vehicle manufacturer.

- Only accessories, attachments and/or adapters supplied by the manufacturer shall be used.

CAUTION

When using the tool, basic safety precautions should always be followed to reduce the risk of personal injury and damage to the equipment. Read all these instructions before using this tool!

WARNING

Keep children away. Children must never be allowed in the work area. Do not let them handle machines, tools, extension cords or operate this tool.

WARNING

Store idle equipment. When not in use, tools must be stored in a dry location to inhibit rust. Always lock up tools and keep out of reach of children.

CAUTION

Dress properly. Do not wear loose clothing or jewelry as they can be caught in moving parts. Protective, electrically non-conductive clothes and non-skid footwear are recommended when working. Wear restrictive hair covering to contain long hair.

WARNING

Use eye and ear protection. Always wear impact safety goggles. Wear a full-face shield if you are producing metal filings or wood chips. Wear a dust mask or respirator when working around metal, wood, and chemical dusts, and mists.

CAUTION

Maintain this winch with care. Keep this tool dry and clean for better and safer performance. Follow instructions for lubricating and changing accessories. Inspect winch rope periodically and, if damaged, have them replaced immediately by an authorized technician. The handles must be kept clean, dry, and free from oil and grease always.

Disconnect or unplug remote switch when not in use.

DANGER

Stay alert, watch what you are doing, use common sense. Do not operate any tool when you are tired.

WARNING

Check for damaged parts. Before using this winch, any parts that appear worn or damaged should be carefully checked to determine that it will operate properly and perform to its intended function. Check for damage including alignments, binding of moving parts; mounting fixtures. Any part that is damaged should be properly repaired or replaced by a qualified person. Do not use the tool if any switch does not turn "On" and "Off" properly.

WARNING

Replacement parts and accessories. When repairing or servicing, only use identical replacement parts. The use of any other parts will void the warranty.

⚠ WARNING

Do not operate tool if under the influence of alcohol or drugs.
Read warning labels on prescription to determine if your judgment or reflexes are impaired while taking drugs. If there is any doubt, do not operate the tool.

⚠ DANGER

Keep hands and body away from Fairlead (cable intake slot) when operating.
Always secure vehicle in position before using winch.

⚠ WARNING

Be certain the winch is properly bolted to a structure (or vehicle) that can hold the winches maximum rated load.
Do not use inappropriate attachments to extend the length of the winch cable.

⚠ DANGER

Never lift people or hoist loads over people or lift live animals.
Never come in between the winch and the load when operating.

⚠ WARNING

Do not apply any loads to the winch when cable is fully extended past the safety mark. Keep at least 5 full wraps of cable on the spool, (Usually marked red on the winch cable at the drum end.)
After moving any piece of equipment with the winch, secure the the equipment in place. Do not rely on the winch to hold for an extended period of time nor whilst in transport, winches are not securing device, By doing so will void any warranty

⚠ CAUTION

Examine winch before using. Components may be affected by exposure to chemicals, salts, and rust.
Do not cross over or go underneath winch cable when under load.
Use gloves while handling cable.

⚠ WARNING

Never operate winch if cable shows any signs of weakening, such as knotting or kinking. If it does you must replace immediately.

⚠ DANGER

Do not move your vehicle with the cable extended and attached to the load. You could easily exceed the winch rating and snap the cable.
When the vehicle is parked on an incline you should use wheel chocks.

⚠ CAUTION

Always re-spool cable neatly after any operation this will avoid any winch cable misalignment for the next use

⚠ CAUTION

The winch cable must be wound onto the drum under a load of at least 10% of the rated line pull or the outer wraps will draw into inner wraps and damage winch cable.
Before operating the winch under load you should check proper function of the winch by engaging and disengaging the clutch, by operating the directional controls, and operating the speed controls. This will ensure that the winch is working properly and will help prevent unintended damage and injury. Cycling the winch prior to loading will also ensure the gears are properly aligned.

⚠ CAUTION

Batteries contain gases which are flammable and explosive. Wear eye protection during installation and remove all jewelry. Do not lean over battery while making connections.

⚠ WARNING

It is **strongly recommended** a battery isolator is installed to protect vehicle, equipment and user from hazardous situations, if one isn't supplied it is recommended one is purchased and installed before operation of the winch.
Failure to install a battery isolator or safety cut off could result in damage to the vehicle, equipment and(or) operator and will result in voiding any warranty offered.

WINCH ASSEMBLY AND MOUNTING

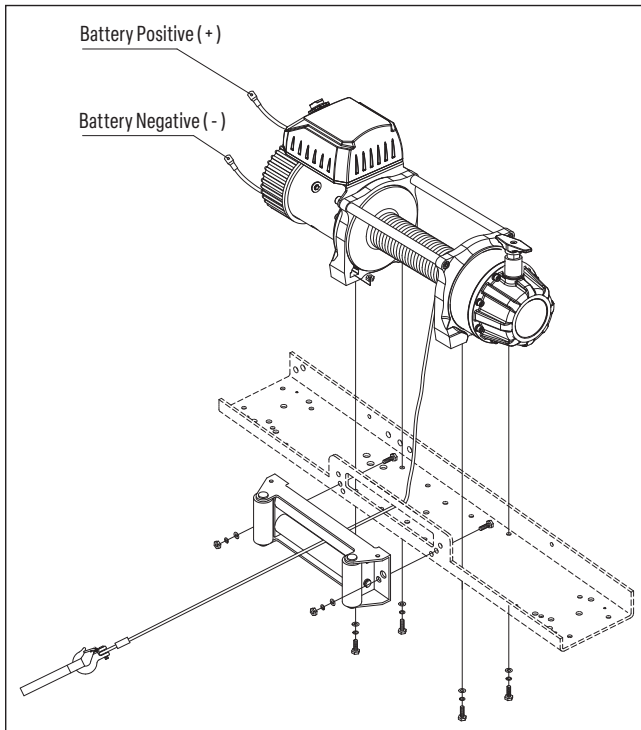

Note: For illustration purpose only, winch will differ from diagram.

1. Your winch is designed with a bolt pattern that is standard in this class of winch. Many winch mounting kits are available that utilize this bolt pattern for the most popular vehicle and mounting channels. If you cannot find a kit locally, contact us and we will provide you with the name of a dealer near you. If you utilize the mounting channel, you must ensure that it is mounted on a flat surface so that the three major sections (motor, drum and gear housing) are properly aligned. Proper alignment of the winch will allow even distribution of the full rated load and reduce the chance of damaging winch or equipment. Poor installation contributes to approx 90% equipment or winch damage.
2. Start by connecting the Roller Fairlead to the Mounting Channel using 2 each of the Cap Bolt M10 X 35, Flat Washer, Lock Washer and securing with M10 Nut (Make sure the bolt is placed through the mounting channel and roller fairlead from inside the channel. This will allow enough clearance for the winch to be placed in the channel without obstruction.)
3. Assemble the winch to the (optional) Mounting Channel by first pulling and releasing the clutch knob to "Out" position (Free Spooling). Pull out a few inches of cable from the drum and feed the wire loop through the opening in the front of the mounting channel and roller fairlead. Now, using the remaining M10 x 35 Cap Bolts, Flat Washer, Lock Washer, and M10 Nut secure the winch to the mounting channel.
4. Connect the battery and motor leads as the drawing above. Remember every type of winch is different.
5. Connect the winch motor as detailed below:

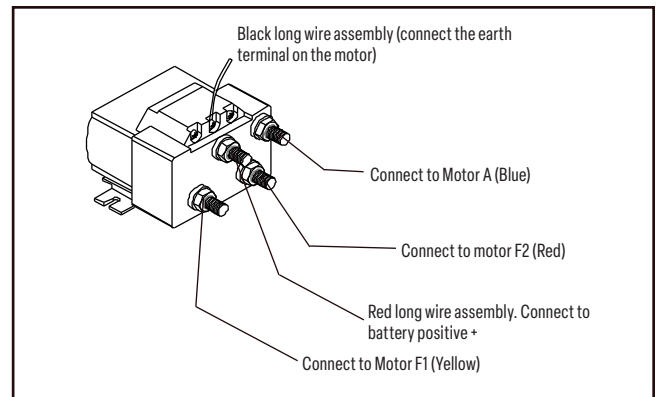
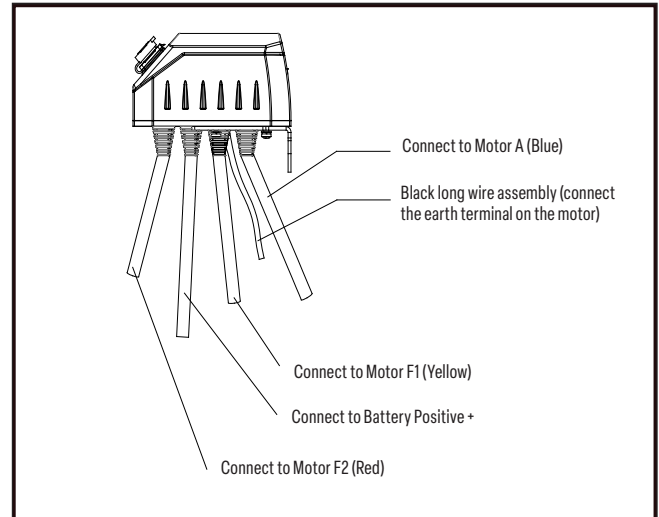

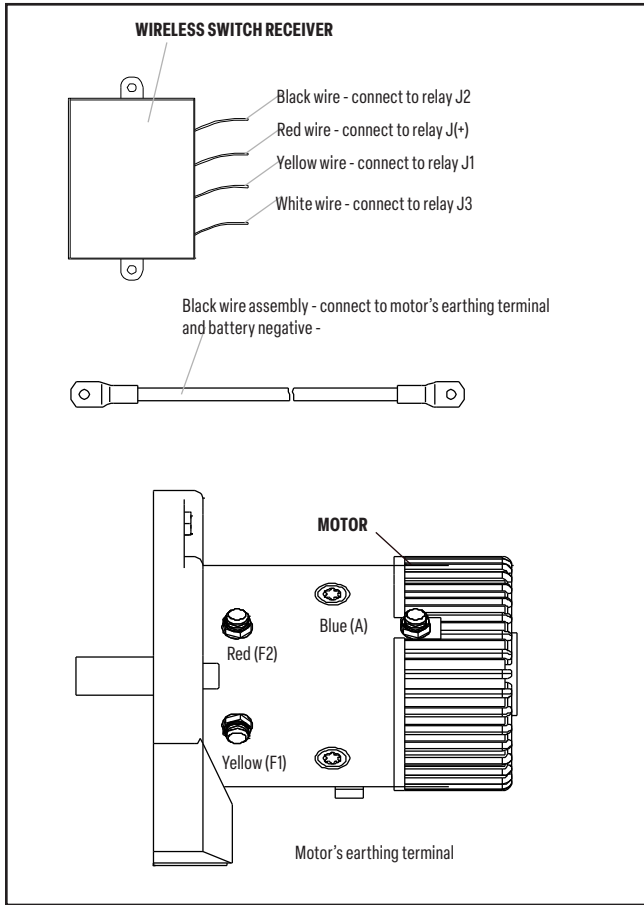

CAUTION
 Batteries contain gases which are flammable and explosive. Wear eye protection during installation and remove all jewelry. Do not lean over battery while making connections.

6. Assemble the Clevis Hook to the cable. Take off the pin from the Clevis Hook, connect the Clevis Hook to the cable and mount the pin back to the Clevis Hook.
7. Always use the Hand Saver (Optional) when free-spooling and re-spooling the wire rope. Using the Hand Saver keeps your hands and fingers away from the rotating drum.
8. Check for proper drum rotation. Pull or turn the clutch knob to the "OUT" "Disengage" position (Free-spooling). Pull out some cable from the drum, and then turn the clutch knob to the "IN" "Engage" position to engage the gears. Press the cable out button on the remote lead switch. If the drum is turning and releasing cable, then your connections are accurate. If the drum is turning and collecting more cable, then reverse the leads on the motor. Repeat and check rotation.

RIGGING TECHNIQUES

Locate a suitable anchor such as a strong tree trunk or boulder.

ALWAYS use a sling or strap as an anchor point on a object, Never use the cable or hook as an anchor point attached to an object.

CAUTION

NEVER attach the clevis hook back onto the winch cable as this could cause damage to the cable.

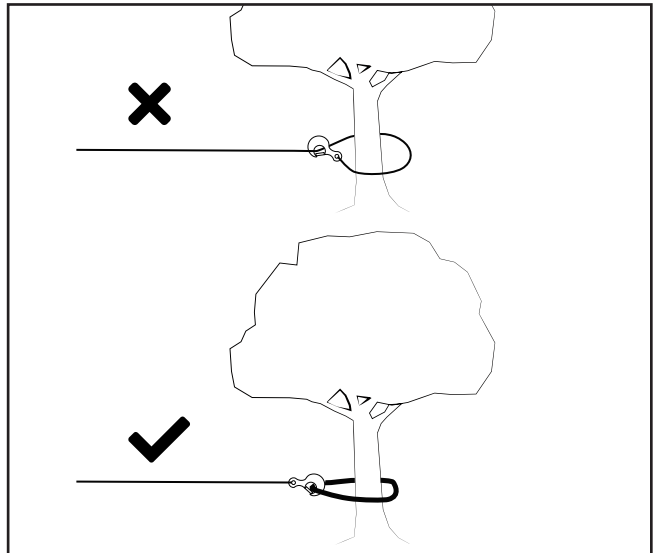

CAUTION

Do not winch from an acute angle as the wire rope will bind up on one side of the drum causing damage to wire rope (Bird Nesting) and cause major damage to winch and possible equipment.

EN

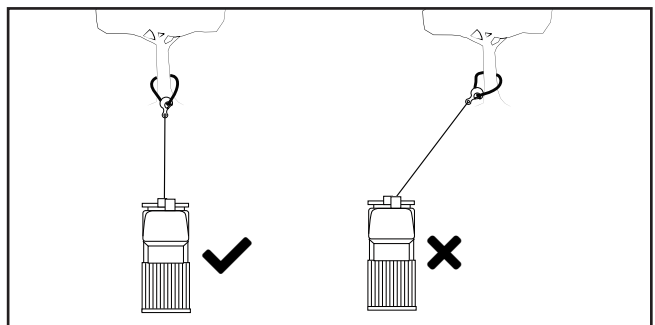

NOTICE

Short pulls from an angle can be used to straighten the vehicle/ equipment. Long pulls should be done with the wire rope in a straight line to winch/vehicle, see above illustration.

⚠ CAUTION

When pulling a heavy load, place a blanket or jacket over the wire rope five or six feet from the hook because in the event of a broken cable it will dampen the force.

For additional protection open the hood/bonnet of the vehicle as shown.

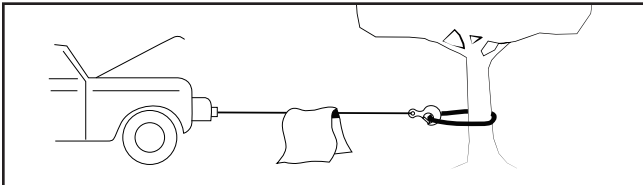

🗨 NOTICE

For pulls over 70% rated line pull, we recommend the use of the snatch/pulley block to double line the wire rope. This reduces the load on the winch and the strain on the rope.

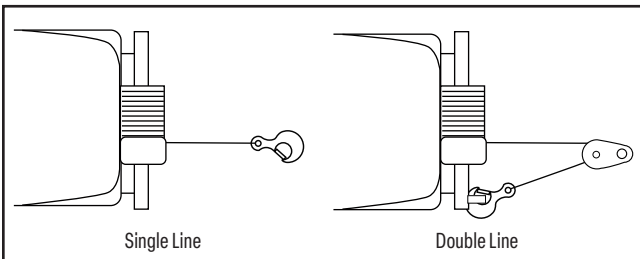

⚠ DANGER

Never use your winch for overhead hoisting, lifting of people, moving people or moving of live animals.



WINCHING TECHNIQUES A-Z

- a. Take time to assess your situation and plan your pull.
- b. Put on gloves to protect your hands.

- c. Disengage the clutch where possible to allow free-spooling and also save battery power.
- d. (If supplied) Attach the hand saver hook to the clevis hook.
- e. Pull out the wire rope to your desired anchor point safely.
- f. Secure the clevis hook to the anchor point: Sling, chain or snatch block. Do not attach the hook back onto the wire rope.
- g. Engage the clutch.
- h. Connect the remote control lead to the winch.
- i. Start your engine to ensure power is being replenished to the vehicle battery.
- j. Power in the wire rope guiding the wire under tension to draw up the slack in the wire. Once the wire is under tension stand well clear. Never stand or step over the wire rope under tension.
- k. Double check your anchors and make sure all connections are secure.
- l. Inspect the wire rope. Make sure there are at least 5 wraps of wire rope around the winch drum.(usually marked with red)
- m. Drape a blanket or sail (Sold separately) over the wire rope approximately 5 to 6 feet from the hook. Open the hood/bonnet for added protection.
- n. Clear the area. Make sure all people, spectators are well back and that no one is directly in front or behind the vehicle or anchor point.
- o. Begin winching. Be sure that the wire rope is winding evenly and tightly around the drum. If needed, the vehicle that is being winched can be slowly driven to add assistance to the winching process. Avoid shock loading; keep the wire rope under tension.
- p. The vehicle to be winched should be placed in neutral and the emergency brake released. Only release the brake pedal when under full tension. Avoid shock loading to the winch. This can damage the winch, rope and vehicle.
- q. The winch is meant for intermittent use. Under full load with a single line rig do not power in for more than 8 minutes without letting the motor cool down for a few minutes and then resume the winching operation.
- r. The winching operation is complete once the vehicle is on stable ground and or can drive under its own power.
- s. Secure the vehicle. Be sure to set the brakes and place the vehicle in park.
- t. Release the tension on the wire rope. The winch is NOT designed as securing device and should NEVER hold a load or secure whilst in transport, winch cable MUST be released when equipment or vehicle is secure. Not doing so will possibly damage the brake and winch and void any warranty.
- u. Disconnect the wire rope from the anchor and NEVER leave connected.
- v. Rewind the wire rope. Make sure that any wire already on the drum has spooled tightly and neatly. If not, draw out the wire and re-spool from the point where the rope is tight.
- w. Keep your hands clear of the winch drum and fairlead as the wire rope is being drawn in.
- x. Secure the hook and hook strap.
- y. Disconnect the remote control lead and store in a clean, dry place.
- z. Clean and inspect connections and mounting hardware for next winching operation.

MAINTENANCE

1. Periodically check the tightness of mounting bolts and electrical connections. Remove all dirt or corrosion and always keep clean.
2. Do not attempt to disassemble the gear box. Repairs should be done by the manufacturer or an authorized repair center.
3. The gear box has been lubricated using a high temperature lithium grease and is sealed at the factory. No internal lubrication is required.

REPLACING THE WIRE ROPE

If the wire rope has become worn or is beginning to show signs of fraying, it must be replaced before being used again.

1. Turn the clutch to the "CLUTCH OUT" position.
2. Extend cable to its full length. Note how the existing cable is connected to the drum.
3. Remove old cable assembly and attach new one as the old cable connected to the drum. Insert the end of the new rope and secure the screw M8x10.
4. Ensure that the new cable wraps in the same rotation direction as the old one. The cable should exit the drum from the bottom, under the drum. (Underwind).
5. Turn the clutch to the "CLUTCH IN" position.
6. Winch cable onto drum, first five wraps being careful not to allow kinking, then winch cable must be wound onto the drum under a load of at least 10% rated line pull.

WARNING

Only replace the wire rope with the identical replacement part recommended by the manufacturer. Steel or synthetic ropes are NOT covered by any warranty offer and are sole responsibility of the owner or user to maintain and replace if necessary.

TROUBLESHOOTING

Problem	Cause	Solution
Motor does not turn on	Remote assembly not connected properly	Check remote lead and connections.
	Loose battery cable connections	Check battery and connections.
	Defective remote assembly	Replace remote lead assembly.
	Defective motor	Check for voltage at armature port with Switch pressed. If no voltage is present, replace motor.
	Water has entered motor	Allow to drain and dry. Run winch until completely dry.
Motor runs but drum does not turn	Clutch not engaged	Turn clutch to the "In" position. If problem persists, ask a technician to check and repair.
Motor runs slowly or without normal power	Insufficient current or voltage	Operate winch while vehicle motor running
Motor overheating	Winch running for too long	Allow winch to cool down periodically.
Motor runs in one direction only	Loose or corroded battery cable or motor cable connections.	- Clean and tighten. -Repair or replace switch assembly.
Winch braking malfunction	Cable runs in wrong direction	Adjust the cable working direction
	Brake slice worn or breakdown	Adjust braking angle or replaces with new brake slice

WARRANTY*

We at Warrior understand the importance of warranty for service & repair, we offer a minimum 5-year warranty on all of our Industrial grade winches defined below; An Industrial winch is deemed as such:

- Any winch regardless of capacity that is used in a commercial setting for the purposes of receiving monetary compensation or earning a livelihood.
- Any winch regardless of capacity that is fastened to a commercial trailer or towing vehicle.
- Winch Range Warranties: Gladiator Range 7 years / JR Range 5 years / JP Range 5 years / Terminator range 5 years / Samurai range 5 years / NH range 5 years / YP Range 5 years / RV Range 5 years
- For the avoidance of doubt our Trojan, Stealth and Ninja ranges are defined as non-industrial, therefore have a 3 year warranty.
- Titan winches are given a 5 year warranty.

WARRANTY FOR WARRIOR WINCHES

Warrior Winches warrants to the original retail buyer for Commercial & Industrial use only that any mechanical or electrical component of a genuine WARRIOR WINCH is free of defects for a period of minimum 5 years (winch dependent as per above)

The Warranty DOES NOT cover the cost of transportation / shipping charges to our repair center, labor, replacement or installation of defective parts. If a product is deemed unusable and needs to be replaced, we do not offer a new winch for old policy and the item will be replaced with a similar specification & age to the one that was submitted for repair.

Any product we determine to be defective will be repaired or replaced at our sole discretion without charge to the Buyer upon Buyer's compliance with this procedure. The Seller or its Authorized Agent may make reasonable charges for parts and for labor for repairs not covered by this 5-year warranty. The warranties set forth herein are exclusive and in lieu of all other warranties, whether oral, written, expressed or implied.

WARRANTY EXCLUSIONS

This warranty excludes:

- Cosmetic defects such as paint, decals, etc.,
- Worn parts due to improper use.
- Steel ropes
- Armortek Ropes outside of 6 months / Armortek Extreme Ropes outside of 12 months.
- Any Accessory part including roller fairleads, hooks and mounting plates.
- Failures due to acts of God and other force major events beyond the manufacturer's control
- Problems caused by parts that are not original WARRIOR WINCH parts
- Alteration or modification(s) made by any party other than the manufacturer.
- Remotes, Solenoids and Contactors and isolations switches outside of 12 months.

- Any third party equipment
- Batteries

Warrior Winches shall not be responsible or liable for any indirect or consequential damages. These consequential damages may include, but are not limited to, lost profits or loss of use and down time.

To obtain service under this warranty, the Buyer must follow the warranty claim process which requires such details as: (1) a photograph(s)/video of the issue with the winch (2) a written description of the problem, (3) Buyers name, address and contact number, (4) copy of the original purchase receipt. Please see warranty process for more details. Prior approval must be obtained before the winch is returned; a unique reference will be given for each return. Any returns outside of this process may not be processed.

This warranty does not apply to defects of the Product caused by; (1) normal wear and tear, (2) failure to comply with any installation or maintenance instructions provided by the Seller, including but not limited to subjecting the Product to loads in excess of the loads listed in any instructions, Owners Manual or as detailed upon the Sellers website, (3) alteration or modification by any parties other than the Seller, (4) misuse, abuse, neglect, accidents, Acts of God, terrorism or (5) other causes beyond the control of the Seller after delivery of the Product to the Sellers Authorized Agent.

Warrior Winches reserves the right to replace any part or whole unit with a newer design of the same function.

Any purchase bought prior to the revision of this document will hold its current warranty length from the time it was purchased.

SPECIFICATIONS T125S12-CAD, T125A12-CAD

Rated line pull	12500 lbs (5670 kgs)	
Gear reduction ratio	228:1	
Motor	12V:Input: 4.6kW/ 6.2hp; Output: 2.1kW/ 2.8hp	
Overall dimensions	22.6"×6.3"×10.2" 574mm×160mm×259mm	
Drum size	Ø2.48 "×8.5 " (Ø63mm×217mm)	
Cable	T125S12-CAD	T125A12-CAD
	Ø3/8"×65.6 ' (Ø9.2mm×20m)	Ø25/64"×65.6 ' (Ø10mm×20m)
Net Weight Lbs (kg)	82.7 (37.5)	68.3 (31)
Mounting bolt pattern	10 "×4.5 " (254mm×114.3 mm) 4-M10	

Line Pull, Line Speed and Amperes (First layer)

Line Pull lbs (kgs)	Line Speed ft/min (m/min)	Motor current Amps (Max) 12V DC
0	32.2(9.8)	65
3000(1361)	14.8(4.5)	140
6000(2722)	10.5(3.2)	260
8000(3629)	7.5(2.3)	320
12500(5670)	4.6(1.4)	420

Layers, Line Pull and Rope Capacity

Layer	Rated line pull lbs (kgs)	Total rope on the drum ft (m)
1	12500(5760)	16.1(4.9)
2	9800 (4445)	36.4(11.1)
3	8075 (3662)	61.0(18.6)
4	6860 (3110)	65.6(20.0)

SPECIFICATIONS T114S12-CAD, T114A12-CAD

Rated line pull	14500 lbs (6577 kgs)	
Gear reduction ratio	228:1	
Motor	12V:Input: 5.4kW / 7.2hp; Output: 2.7kW / 3.6hp	
Overall dimensions	24.1"×6.3"×10.2" 612 mm ×160mm ×259mm	
Drum size	Ø2.48 "×8.5 " (Ø63mm×217mm)	
Cable	T114S12-CAD	T114A12-CAD
	Ø7/16"×65.6 ' (Ø11mm×20m)	Ø7/16"×65.6 ' (Ø11mm×20m)
Net Weight Lbs (Kg)	90.4 (41)	75 (34)
Mounting bolt pattern	10 "×4.5 " (254mm×114.3 mm) 4-M10	

Line Pull, Line Speed and Amperes (First layer)

Line Pull lbs (kgs)	Line Speed ft/min (m/min)	Motor current Amps (Max) 12V DC
0	29.5(9.0)	65
5000(2268)	11.8(3.6)	210
10000(4536)	5.9(1.8)	300
14500(6577)	3.9(1.2)	405

EN

Layers, Line Pull and Rope Capacity

Layer	Rated line pull lbs (kgs)	Total rope on the drum ft (m)
1	14500(6577)	14.4(4.4)
2	11177(5070)	33.1(10.1)
3	9093(4124)	56.1(17.1)
4	7664(3476)	65.6(20.0)

SPECIFICATIONS T180S12-CAD, T180A12-CAD

Rated line pull	18000 lbs (8165 kgs)	
Gear reduction ratio	430:1	
Motor	12V:Input: 5.4kW / 7.2hp;Output: 2.9 kW /3.9hp	
Overall dimensions	24.4"×8.4"×11.1" 620mm ×214mm ×282mm	
Drum size	Ø3.5 "×8. 5" (Ø89mm×217mm)	
Cable	T180S12-CAD	T180A12-CAD
	Ø15/32 "×65.6 ' (Ø12mm×20m)	Ø15/32 "×65.6 ' (Ø12mm×20m)
Net Weight Lbs (Kg)	147.7 (67)	
Mounting bolt pattern	10 "×4.5 " (254mm×114.3mm) / 10 "×6.5 " (254mm×165.1mm) 8-M12	

Line Pull, Line Speed and Amperes (First layer)

Line Pull lbs (kgs)	Line Speed ft/min (m/min)	Motor current Amps (Max) 12V DC
0	19.7(6.0)	100
6000 (2722)	7.2(2.2)	220
10000 (4536)	5.6(1.7)	320
12500 (5670)	4.9(1.5)	350
14000 (6350)	4.6(1.4)	380
18000 (8165)	3.0(0.9)	460

Layers, Line Pull and Rope Capacity

Layer	Rated line pull lbs (kgs)	Total rope on the drum ft (m)
1	18000(8165)	18.0(6.0)
2	14544(6597)	40.7(13.0)
3	12200(5534)	65.6(20.0)

SPECIFICATIONS T120S12-CAD, T120A12-CAD

Rated line pull	20000 lbs (9072 kgs)	
Gear reduction ratio	430:1	
Motor	12V: Input: 6.2kW / 8.3hp; Output: 3.3kW / 4.4hp	
Overall dimensions	24.6"×8.4"×11.1" 625mm×214mm×282mm	
Drum size	Ø3.5 "×8.5" (Ø89mm×217mm)	
Cable	T120S12-CAD	T120A12-CAD
	Ø15/32 "×65.6 ' (Ø12mm×20m)	Ø15/32 "×65.6 ' (Ø12mm×20m)
Net Weight Lbs (Kg)	158.7 (72.0)	
Mounting bolt pattern	10 "×4.5 " (254mm×114.3mm) 10 "×6.5 " (254mm×165.1mm) 8-M12	

Line Pull, Line Speed and Amperes (First layer)

Line Pull lbs (kgs)	Line Speed ft/min (m/min)	Motor current Amps (Max) 12V DC
0	22(6.7)	65
6000(2722)	7.2(2.2)	190
10000(4536)	5.6(1.7)	260
12500(5670)	4.9(1.5)	305
14000(6350)	4.6(1.4)	330
17500(7938)	3.6(1.1)	380
20000(9072)	3.3(1.0)	420

EN

Layers, Line Pull and Rope Capacity

Layer	Rated line pull lbs (kgs)	Total rope on the drum ft (m)
1	20000(9072)	18.0(6.0)
2	16160(7330)	40.7(13.0)
3	13557(6149)	65.6(20.0)

SPECIFICATIONS T122S12-CAD, T122A12-CAD, T122A12M/2-CAD

Rated line pull	22000 lbs (9979 kgs)		
Gear reduction ratio	450:1		
Motor	12V:Input: 5.5kW / 7.4hp; Output: 2.9kW / 3.9hp		
Overall dimensions	25.12"×8.4"×11.4" 638 mm×214mm×289mm		
Drum size	Ø3.46 "×8.4 " (Ø88mm×213mm)		
Cable	T122S12-CAD	T122A12-CAD	T122A12M/2-CAD
	Ø7/13"×65.6' (Ø13.8mm×20m)	Ø1/2" x65.6' (Ø12mm x 20m)	Ø1/2" x49.2' (Ø12mm x 15m)
Net Weight Lbs (Kg)	165.3 (75)	134.5 (61)	130 (59)
Mounting bolt pattern	10 "×4.5 " (254mm×114.3 mm) 10 "×6.5 " (254mm×165.1mm)		

Line Pull, Line Speed and Amperes (First layer)

Line Pull lbs (kgs)	Line Speed ft/min (m/min)	Motor current Amps (Max) 12V DC
0	21.7(6.6)	65
5000(2268)	9.8(3.0)	175
10000(4536)	6.6(2.0)	270
15000(6804)	4.9(1.5)	350
22000(9979)	3.0(0.9)	460

Layers, Line Pull and Rope Capacity

Layer	Rated line pull lbs (kgs)	Total rope on the drum ft (m)
1	22000 (9979)	14.1(4.3)
2	17300(7847)	32.8(10.0)
3	14260(6468)	55.1(16.8)
4	12130(5502)	65.6(20.0)

SPECIFICATIONS T225S12-CAD, T225A12-CAD

Rated line pull	25000 lbs (11340 kgs)	
Gear reduction ratio	450:1	
Motor	12V: Input: 6.4kW / 8.6hp; Output: 3.1kW / 4.2hp	
Drum size	Ø4.72 "×7.8 " (Ø120mm×198mm)	
Cable	T225S12-CAD	T225A12-CAD
	Ø7/13"×65.6 ' (Ø13.8mm×20m)	Ø9/16"×65.6 ' (Ø14mm×20m)
Overall dimensions	25.12"×12.32"×11.6" 638 mm×313mm×294mm	25.12"×11.73"×11.6" 638 mm×298mm×294mm
	211.6(96)	172(78)
Net Weight Lbs (Kg)	10 "×4.5 " (254mm×114.3 mm)	
	10 "×7.5 " (254mm×190.5mm)	
Mounting bolt pattern		

Line Pull, Line Speed and Amperes (First layer)

Line Pull lbs (kgs)	Line Speed ft/min (m/min)	Motor current Amps (Max) 12V DC
0	27.5(8.4)	45
5000(2268)	9.5(3.0)	190
10000(4536)	6.9(2.1)	290
15000(6804)	5.2(1.6)	380
20000(9072)	3.9(1.2)	465
25000(11340)	2.6(0.8)	530

EN

Layers, Line Pull and Rope Capacity

Layer	Rated line pull lbs (kgs)	Total rope on the drum ft (m)
1	25000(11340)	17.7(5.4)
2	20724(9400)	39.4(12.0)
3	17698(8027)	62.3(19)
4	15443(7005)	65.6(20)

INTRODUCTION

Félicitations pour l'achat de votre treuil. Nous concevons et fabriquons nos treuils selon des spécifications strictes. Si vous l'utilisez et l'entretenez correctement, votre treuil devrait vous donner entière satisfaction pendant de nombreuses années.

Tout a été mis en œuvre pour garantir l'exactitude et l'exhaustivité des renseignements contenus dans le présent manuel au moment de la publication. Nous nous réservons le droit de modifier, d'altérer et/ou d'améliorer le produit et le présent document à tout moment et sans préavis.

DÉFINITIONS DE SÉCURITÉ

Votre treuil peut développer des forces de traction très importantes et, s'il est utilisé de manière dangereuse ou inappropriée, il peut entraîner des dommages matériels, des blessures graves voire la mort. Tout au long de ce manuel, vous verrez les symboles suivants pour signaler les mises en garde, les avertissements et les dangers. Portez une attention particulière aux remarques qui suivent ces symboles, car elles sont rédigées pour votre sécurité. En fin de compte, le fonctionnement sécuritaire de cet appareil dépend de vous, l'opérateur.

DANGER

DANGER indique une situation dangereuse qui, si elle n'est pas évitée, entraînera la mort ou des blessures graves.

AVERTISSEMENT

AVERTISSEMENT indique une situation dangereuse qui, si elle n'est pas évitée, pourrait entraîner la mort ou des blessures graves.

MISE EN GARDE

MISE EN GARDE indique une situation dangereuse qui, si elle n'est pas évitée, pourrait entraîner des blessures mineures ou modérées.

REMARQUE

REMARQUE indique des informations considérées comme importantes, mais non liées aux dangers (par exemple, des messages concernant des dommages matériels).

APPRENDRE À CONNAÎTRE VOTRE

Votre treuil est une machine puissante. Il est important que vous compreniez les bases de son fonctionnement et ses spécifications afin de pouvoir l'utiliser en toute confiance et en toute sécurité lorsque vous en avez besoin. Vous trouverez ci-dessous une liste des composants de votre treuil et leurs utilisations.

1. Ce treuil est conçu pour une force de traction maximale avec une seule couche de câble enroulé sur le tambour du treuil (la première couche).
2. Moteur : Le moteur est alimenté par une batterie de 12 volts et fournit de l'énergie à l'ensemble d'engrenages qui fait tourner le tambour et enroule le câble métallique dans une direction.
3. Tambour de treuil : Le tambour du treuil est le cylindre sur lequel le câble métallique est stocké. Il peut être enroulé ou déroulé à l'aide de l'interrupteur à distance.
4. Câble métallique : Votre treuil est équipé d'un câble d'avion galvanisé conçu spécifiquement pour la capacité de charge de la traction nominale de ce treuil. Le câble métallique se déroule depuis le dessous du tambour et est bouclé à une extrémité pour accueillir le crochet.
5. Guide-câble : Lorsque le treuil est utilisé en biais, le guide-câble à rouleaux guide le câble de manière uniforme sur le tambour et réduit au minimum les dommages causés au câble ou au treuil par l'abrasion.
6. Système d'engrenages : Les engrenages réducteurs convertissent la puissance du moteur du treuil en forces de traction extrêmes.
7. Système de freinage : Le freinage est automatiquement appliqué au treuil lorsque le moteur de celui-ci est arrêté ou lorsqu'il y a une charge sur le câble métallique. Pour ce faire, un frein mécanique externe séparé applique l'action de freinage. (Les freins ne sont PAS conçus comme des dispositifs de sécurité et les câbles du treuil ne doivent jamais être laissés attachés lorsque le véhicule/l'équipement est transporté).
8. Embayage à enroulement libre : L'embayage permet à l'opérateur de libérer manuellement (« CLUTCH OUT (DÉBRAYAGE) ») le tambour d'enroulement du train d'engrenages. C'est ce qu'on appelle l'enroulement libre. L'enclenchement de l'embayage (« CLUTCH IN (EMBRAYAGE ENCLENCHÉ) ») verrouille le treuil dans le système d'engrenages.
9. Solénoïde : L'énergie de la batterie du véhicule passe par l'interrupteur étanche avant d'être dirigée vers le moteur du treuil.
10. Interrupteur à distance filaire : Les câbles de l'interrupteur à distance sont équipés d'un double interrupteur pour alimenter ou couper l'alimentation du tambour de votre treuil. La télécommande vous permet de vous tenir à l'écart du câble métallique lorsque le treuil est soumis à une charge.
11. Télécommande sans fil (non incluse) : Elle est conçue et proposée uniquement pour une utilisation « tout-terrain » ou « non commerciale » et n'est couverte par aucune garantie. Elle permet à l'opérateur de toujours contrôler le treuil à une distance maximale de 50 pieds.
12. Rail de montage universel pour plateau : (En option) Votre treuil peut être équipé en option d'un rail de montage pour plateau qui peut être installé sur la plupart des surfaces planes telles que les remorques, les plateaux et structures de camion, etc. Ce rail de montage comporte également plusieurs trous de fixation et des trous pour accueillir votre guide-câble à rouleaux.
13. Poulie/Poulie coupée : (En option) Si votre treuil est fourni avec une poulie/poulie coupée qui peut doubler la puissance de traction du treuil ou changer la direction de traction sans endommager le câble métallique. Nous vous recommandons d'utiliser une double traction et une poulie coupée pour tréuiller une charge supérieure à 70 % de la force de traction nominale.

CONSIGNES DE SÉCURITÉ IMPORTANTES

DANGER

NE DÉPASSEZ PAS LA CAPACITÉ NOMINALE.

UTILISATION INTERMITTENTE UNIQUEMENT - LAISSER REFROIDIR ENTRE DEUX UTILISATIONS.

N'utilisez PAS le treuil pour soulever/déplacer des personnes ou des animaux vivants.

Au moins cinq tours de câble autour du tambour sont nécessaires pour tirer et maintenir la charge nominale. Le serre-câble n'est pas conçu pour supporter la charge sans les 5 tours de câble autour du tambour. (généralement marqué en rouge sur le câble à l'extrémité du tambour)

DANGER

Tenez-vous ainsi que les autres personnes à une DISTANCE DE SÉCURITÉ du câble lorsqu'il est sous tension.

NE vous tenez JAMAIS debout ou ne marchez JAMAIS sur un câble, ni à proximité d'un câble sous charge. Il est fortement recommandé d'utiliser une couverture de treuil ou une bâche.

NE déplacez PAS le véhicule pour tirer une charge (remorquage) avec le câble du treuil. Cela pourrait entraîner la rupture du câble.

Déconnectez la télécommande et isolez-la lorsqu'elle n'est pas utilisée.

DANGER

NE dépassez PAS la capacité de traction maximale. Évitez les « chocs au chargement » en utilisant l'interrupteur à distance de manière intermittente pour rattraper le mou du câble métallique. Si le « choc au chargement » dépasse de loin la capacité nominale du câble métallique et du tambour, cela entraînera des dommages au treuil et au frein. Cela annulerait toute garantie.

DANGER

N'utilisez PAS votre treuil comme dispositif de fixation, car il n'est pas conçu à cet effet. Par ailleurs, cela endommagerait le treuil et le frein et annulerait toute garantie.

NE dépassez PAS les valeurs maximales de la force de traction indiquées dans les tableaux.

N'utilisez PAS le treuil comme palan. Ne l'utilisez pas pour le levage aérien.

DANGER

NE coupez, soudez ou modifiez JAMAIS une partie du treuil ou du câble. Cela annulerait toute garantie

DANGER

Lors du rembobinage du câble Assurez-vous que le câble s'enroule en entrant dans le tambour par le bas et non par le haut. Pour rembobiner correctement, portez des gants et maintenez une légère tension sur le câble tout en appuyant sur le bouton de la télécommande pour rétracter le câble. Marchez vers le treuil en veillant à ce que le câble du treuil ne s'échappe **JAMAIS** de vos doigts ou vos mains.

N'approchez PAS vos mains à moins de 12 pouces (30 cm) du treuil pendant le rembobinage. Éteignez le treuil et répétez la procédure jusqu'à ce qu'il ne reste plus que quelques pieds de câble. Débranchez la télécommande et terminez l'enroulement à la main en tournant le tambour manuellement après avoir libéré l'embrayage. Gardez les mains éloignées du guide-câble et du tambour lorsque le treuil est sous tension.

DANGER

Le non-respect de ces avertissements peut entraîner des blessures corporelles et/ou des dommages matériels.

Utilisez toujours des gants pour vous protéger les mains lorsque vous manipulez tout type de câble/corde. Ne laissez jamais le câble vous glisser entre les mains.

NE reconnectez **JAMAIS** le câble à lui-même.

Placez toujours des cales/blocs/sangles sous les roues du véhicule/ de l'équipement lorsque vous êtes sur une pente et pendant le transport.

Toute modification, altération ou déviation du treuil est INTERDITE par le fabricant. Cela annulerait toute garantie.

La durée des tractions du treuil doit être aussi courte que possible. Si le moteur devient trop chaud au toucher, arrêtez immédiatement le treuil et laissez-le refroidir pendant environ 8 minutes. Ne faites pas fonctionner le treuil pendant plus de deux minutes à la charge maximale ou à une charge proche de celle-ci sans le laisser au repos pendant 8 minutes.

DANGER

Si le moteur cale, **ARRÊTEZ** le treuilage. Les treuils sont conçus et fabriqués pour une utilisation intermittente et doivent être utilisés conformément à leurs cycles de service.

NE libérez **JAMAIS** l'embrayage à enroulement libre lorsqu'il y a une charge sur le treuil, car la charge reviendrait en arrière.

Utilisez le crochet d'économiseur de main lorsque vous manipulez le crochet pour enrouler ou dérouler le câble métallique.

FR

REMARQUE

Le treuil et tous ses dérivés sont évalués à leur capacité nominale lors de l'enroulement de la première couche de câble sur le tambour. Une surcharge peut endommager le treuil, le moteur ou le câble métallique.

Pour les charges supérieures à 70 % de la force de traction nominale, nous recommandons l'utilisation d'une poulie/poulie coupée pour doubler la traction du câble métallique et réduire la tension. Cela présente deux avantages :

Cela réduira le nombre de couches de câble sur le tambour et réduira la charge sur le câble métallique jusqu'à 50 %. Lorsque vous doublez la traction vers le véhicule, fixez toujours le treuil au châssis ou à un autre point d'ancrage.

REMARQUE

Le moteur du véhicule doit toujours rester en marche pendant le treuillage afin de réduire la décharge de la batterie et d'optimiser la puissance et la vitesse du treuil. Si le treuil est utilisé pendant une période prolongée avec le moteur à l'arrêt, la batterie se déchargera et sera trop faible pour redémarrer le moteur du véhicule. Si cela se produit, arrêtez immédiatement d'utiliser le treuil, démarrez le véhicule à l'aide d'une batterie externe et rechargez la batterie avant de reprendre le treuillage.

REMARQUE

Familiarisez-vous avec votre treuil avant de l'utiliser. Nous vous recommandons d'effectuer quelques essais afin de vous familiariser avec les techniques de gréement, les bruits émis par votre treuil sous différentes charges, la façon dont le câble s'enroule sur le tambour, etc.

INSPECTEZ le câble métallique et l'équipement avant chaque utilisation. Remplacez immédiatement tout câble effiloché ou endommagé. Utilisez uniquement un câble de remplacement identique à celui du fabricant, avec les mêmes spécifications. (Les câbles ne sont couverts par aucune garantie)

INSPECTEZ avant chaque opération ou périodiquement l'installation du treuil et les boulons pour vous assurer que tous les boulons sont bien serrés.

REMARQUE

Rangez le câble de la télécommande à l'intérieur de votre véhicule ou dans un endroit sûr.

Ne reconnectez jamais le câble du treuil à lui-même. Cela endommagera le câble. Utilisez toujours une poulie, une poulie coupée, une élingue ou une chaîne de résistance appropriée, comme indiqué sur les illustrations.

REMARQUE

Tout treuil qui semble défectueux, endommagé, usé ou qui fonctionne anormalement DOIT ÊTRE MIS HORS SERVICE JUSQU'À CE QU'IL SOIT RÉPARÉ, REMPLACÉ OU RÉVISÉ. Il est recommandé que les réparations nécessaires soient effectuées UNIQUEMENT par un centre de réparation agréé par le fabricant.

REMARQUE

Ne tirez qu'à partir des zones du véhicule spécifiées par le constructeur automobile.

- Seuls les accessoires, fixations et/ou adaptateurs fournis par le fabricant doivent être utilisés.

MISE EN GARDE

Lors de l'utilisation de l'outil, les consignes de sécurité de base doivent toujours être respectées pour réduire le risque de blessures corporelles et de dommages matériels. Lisez toutes ces instructions avant d'utiliser cet outil !

AVERTISSEMENT

Tenir hors de portée des enfants. Les enfants ne doivent jamais être autorisés à accéder à la zone de travail, ne les laissez pas manipuler les machines, les outils, les rallonges ni utiliser cet outil.

AVERTISSEMENT

Rangement du matériel inutilisé. Lorsqu'ils ne sont pas utilisés, les outils doivent être rangés dans un endroit sec afin d'éviter la rouille. Verrouillez toujours les outils et gardez-les hors de portée des enfants.

MISE EN GARDE

Tenue adéquate. Ne portez pas de vêtements amples ni de bijoux, car ils peuvent se coincer dans les pièces mobiles. Il est recommandé de porter des vêtements de protection non conducteurs d'électricité et des chaussures antidérapantes lorsque vous travaillez. Portez un couvre-cheveux restrictif pour contenir les cheveux longs.

AVERTISSEMENT

Protection des yeux et des oreilles. Portez toujours des lunettes de sécurité résistantes aux chocs. Portez un écran facial complet si vous produisez de la limaille de métal ou des copeaux de bois. Portez un masque anti-poussière ou un respirateur lorsque vous travaillez à proximité de poussières métalliques, chimiques et de bois.

⚠ MISE EN GARDE

Entretien régulier du treuil. Gardez cet outil sec et propre pour une performance optimale et sécuritaire. Suivez les instructions pour lubrifier et remplacer les accessoires. Inspectez périodiquement le câble du treuil et, s'il est endommagé, faites-le remplacer immédiatement par un technicien agréé. Les poignées doivent toujours être propres, sèches et exemptes d'huile et de graisse.

Déconnectez ou débranchez la télécommande lorsqu'elle n'est pas utilisée.

⚠ DANGER

Restez vigilant, faites attention à ce que vous faites, faites preuve de bon sens. N'utilisez aucun outil lorsque vous êtes fatigué.

⚠ AVERTISSEMENT

Recherche des pièces endommagées. Avant d'utiliser ce treuil, toutes les pièces qui semblent usées ou endommagées doivent être soigneusement vérifiées afin de s'assurer qu'il fonctionnera correctement comme prévu. Vérifiez s'il y a des dommages, notamment au niveau de l'alignement, du grippage des pièces mobiles et des fixations. Toute pièce endommagée doit être correctement réparée ou remplacée par une personne qualifiée. N'utilisez pas l'outil si un interrupteur ne s'allume pas et ne s'éteint pas correctement.

⚠ AVERTISSEMENT

Pièces de rechange et accessoires. Lors de la réparation ou de l'entretien, n'utilisez que des pièces de rechange identiques. L'utilisation de toute autre pièce annulera la garantie.

⚠ AVERTISSEMENT

N'utilisez pas l'outil si vous êtes sous l'influence de l'alcool ou de drogues. Lisez les étiquettes d'avertissement sur les ordonnances pour déterminer si votre jugement ou vos réflexes seront altérés pendant la prise des médicaments. En cas de doute, n'utilisez pas l'outil.

⚠ DANGER

Gardez les mains et le corps éloignés du guide-câble (fente d'entrée du câble) lors de l'utilisation.

Sécurisez toujours le véhicule avant d'utiliser le treuil.

⚠ AVERTISSEMENT

Assurez-vous que le treuil est correctement boulonné à une structure (ou à un véhicule) qui peut supporter la charge nominale maximale du treuil.

N'utilisez pas d'accessoires inappropriés pour rallonger le câble du treuil.

⚠ DANGER

Ne soulevez jamais les personnes ni les animaux vivants, ne soulevez jamais de charges au-dessus des personnes.

Ne vous placez jamais entre le treuil et la charge pendant l'utilisation.

⚠ AVERTISSEMENT

N'appliquez aucune charge sur le treuil lorsque le câble est déployé au-delà du repère de sécurité. Gardez au moins 5 tours complets de câble sur la bobine (généralement marqué en rouge sur le câble du treuil à l'extrémité du tambour.)

Après avoir déplacé un équipement avec le treuil, fixez l'équipement en place. Ne comptez pas sur le treuil pour maintenir l'équipement en place pendant une période prolongée ou pendant le transport. Les treuils ne sont pas des dispositifs de fixation. Le non-respect de cette consigne annulera toute garantie.

⚠ MISE EN GARDE

Inspectez le treuil avant de l'utiliser. Les composants peuvent être endommagés s'ils sont exposés à des produits chimiques, au sel et à la rouille.

Ne passez pas par-dessus ou sous le câble du treuil lorsqu'il est sous charge.

Utilisez des gants lors de la manipulation du câble.

⚠ AVERTISSEMENT

N'utilisez jamais le treuil si le câble présente des signes d'affaiblissement, tels que des nœuds ou des plis. Si c'est le cas, vous devez le remplacer immédiatement.

⚠ DANGER

Ne déplacez pas votre véhicule avec le câble tendu et attaché à la charge. Vous pourriez facilement dépasser la capacité nominale du treuil et rompre le câble.

Lorsque le véhicule est garé sur une pente, vous devez utiliser des cales de roue.

⚠ MISE EN GARDE

Enroulez toujours soigneusement le câble après chaque utilisation afin d'éviter tout désalignement du câble du treuil lors de la prochaine utilisation.

⚠ MISE EN GARDE

Le câble du treuil doit être enroulé sur le tambour sous une charge d'au moins 10 % de la force de traction nominale, sinon les enroulements extérieurs entreront en contact avec les enroulements intérieurs et endommageront le câble du treuil.

Avant d'utiliser le treuil sous charge, vous devez vérifier le bon fonctionnement du treuil en embrayant et en débrayant, en actionnant les commandes de direction et de vitesse. Cela permettra de s'assurer que le treuil fonctionne correctement et contribuera à prévenir les dommages et les blessures involontaires. En faisant fonctionner le treuil avant d'appliquer la charge, vous pourrez également vous assurer que les engrenages sont bien alignés.

⚠ MISE EN GARDE

Les batteries contiennent des gaz inflammables et explosifs. Portez des lunettes de sécurité pendant l'installation et retirez tous vos bijoux. Ne vous penchez pas au-dessus de la batterie pendant que vous effectuez les branchements.

⚠ AVERTISSEMENT

Il est **fortement recommandé** d'installer un isolateur de batterie afin de protéger le véhicule, l'équipement et l'utilisateur contre les situations dangereuses. Si aucun isolateur n'est fourni, il est recommandé d'en acheter un et de l'installer avant d'utiliser le treuil.

Le fait de ne pas installer un isolateur de batterie ou un interrupteur de sûreté peut endommager le véhicule, l'équipement et/ou blesser l'opérateur, et entraînera l'annulation de toute garantie offerte.

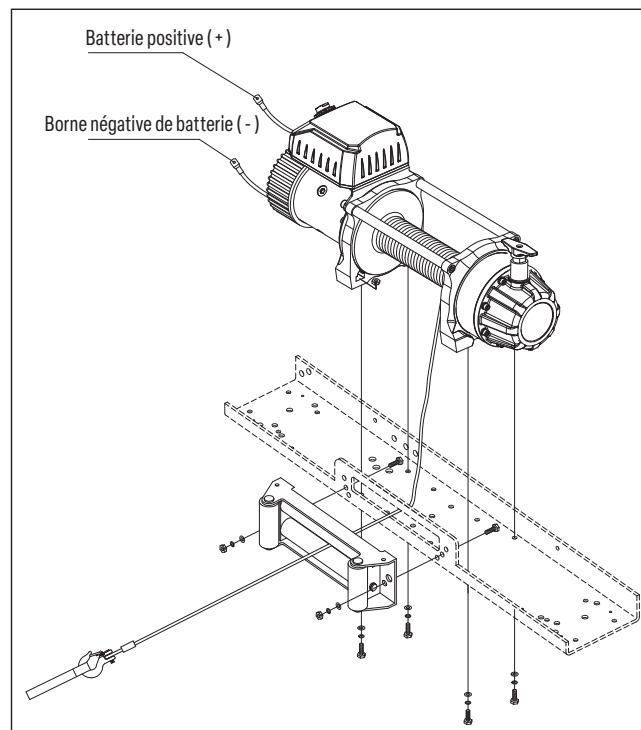
ASSEMBLAGE ET MONTAGE DU TREUIL

Note : À des fins d'illustration uniquement, le treuil sera différent du schéma.

1. Votre treuil est conçu avec un patron de boulonnage standard pour cette catégorie de treuils. De nombreux nécessaires de montage de treuil sont disponibles et utilisent ce patron de boulonnage pour les véhicules et les rails de montage les plus populaires. Si vous ne trouvez pas ce nécessaire dans votre région, communiquez avec nous et nous vous indiquerons le nom d'un revendeur près de chez vous. Si vous utilisez le rail de montage, vous devez vous assurer qu'il est monté sur une surface plane afin que les trois sections principales (moteur, tambour et carter d'engrenage) soient correctement alignées. Un alignement correct du treuil permettra une répartition uniforme de la charge nominale totale et réduira le risque d'endommagement du treuil ou de l'équipement. Une mauvaise installation contribue à environ 90 % des dommages causés à l'équipement ou au treuil.
2. Commencez par fixer le guide-câble à rouleaux au rail de montage à l'aide des 2 boulons de chapeau M10 X 35, de rondelles plates, de rondelles de blocage et d'écrous M10 (assurez-vous que le boulon traverse le rail de montage et le guide-câble à rouleaux depuis l'intérieur du rail). Cela permettra de dégager suffisamment d'espace pour placer le treuil dans le rail sans obstruction).
3. Fixez le treuil sur le rail de montage (en option) en tirant et en relâchant d'abord le bouton d'embrayage en position « Out » (enroulement libre). Tirez quelques centimètres de câble du tambour et faites passer la boucle de fil à travers l'ouverture à l'avant du rail de montage et du guide-câble à rouleaux. À présent, à l'aide des boulons de chapeau M10 x 35, de la rondelle plate, de la rondelle de blocage et de l'écrou M10 restants, fixez le treuil au rail de montage
4. Connectez les câbles de la batterie et du moteur comme indiqué sur le schéma ci-dessus. N'oubliez pas que chaque type de treuil est unique.
5. Connectez le moteur du treuil comme indiqué ci-dessous :

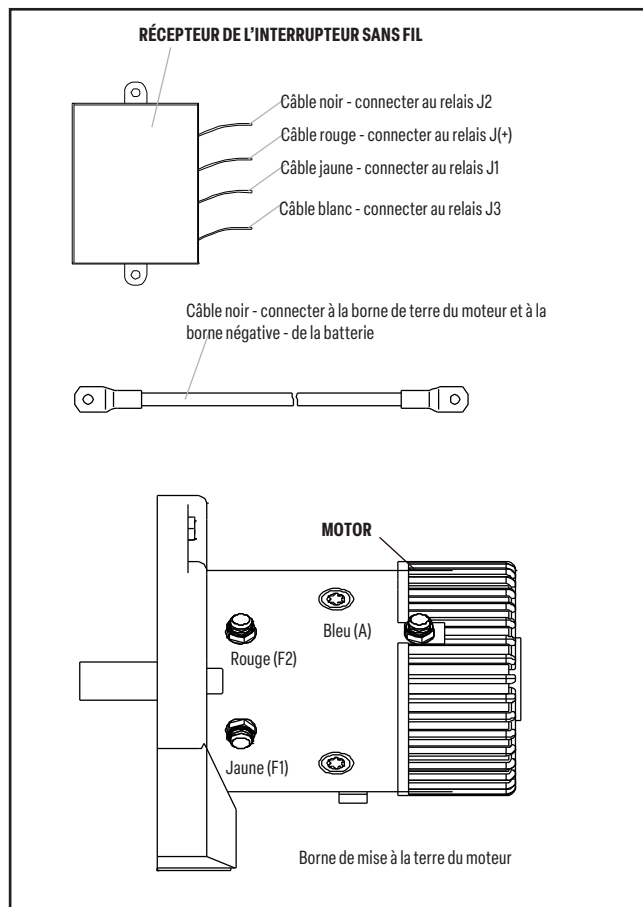
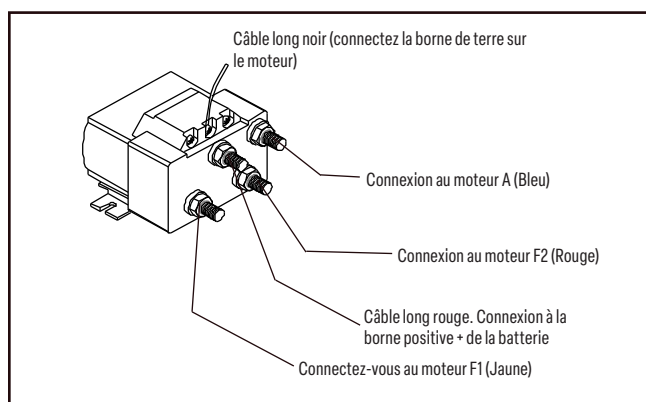
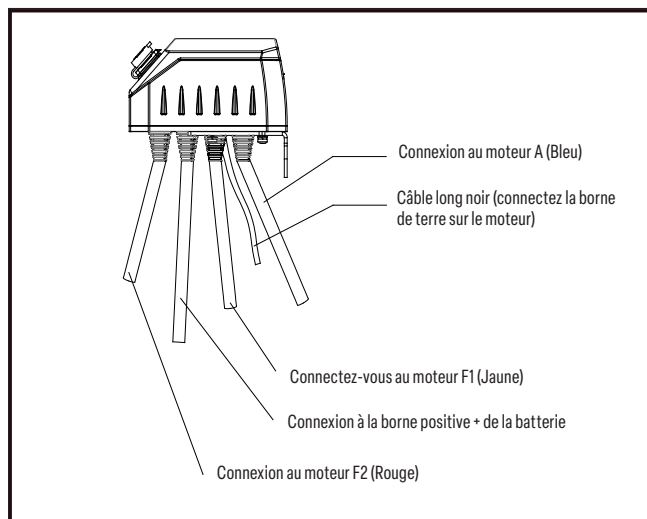

⚠ MISE EN GARDE

FR

Les batteries contiennent des gaz inflammables et explosifs. Portez des lunettes de sécurité pendant l'installation et retirez tous vos bijoux. Ne vous penchez pas au-dessus de la batterie pendant que vous effectuez les branchements.

6. Fixez le crochet à chape au câble. Retirez la goupille du crochet à chape, fixez le crochet à chape au câble puis replacez la goupille sur le crochet à chape.
7. Utilisez toujours l'économiseur de main (en option) lors de l'enroulement libre et du rembobinage du câble métallique. L'utilisation de l'économiseur de main permet d'éloigner vos mains et vos doigts du tambour lorsque ce dernier est en rotation.
8. Vérifiez que le tambour tourne correctement. Tirez ou tournez le bouton d'embrayage en position « OUT » « Disengage (Débrayage) » (enroulement libre). Tirez un peu de câble du tambour, puis tournez le bouton d'embrayage en position « IN » « Engage (Embrayage) » pour enclencher les engrenages. Appuyez sur le bouton d'extraction du câble sur l'interrupteur à distance. Si le tambour tourne et libère le câble, vos connexions sont correctes. Si le tambour tourne et enroule davantage de câble, inversez les câbles sur le moteur. Répétez l'opération et vérifiez la rotation.

TECHNIQUES DE GRÉEMENT

Trouvez un point d'ancrage approprié, tel qu'un tronc d'arbre solide ou un rocher.

Utilisez TOUJOURS une élingue ou une sangle comme point d'ancrage sur un objet. N'utilisez jamais le câble ou le crochet comme point d'ancrage fixé à un objet.

⚠ MISE EN GARDE

NE fixez JAMAIS le crochet à chape sur le câble du treuil, car cela pourrait endommager le câble.

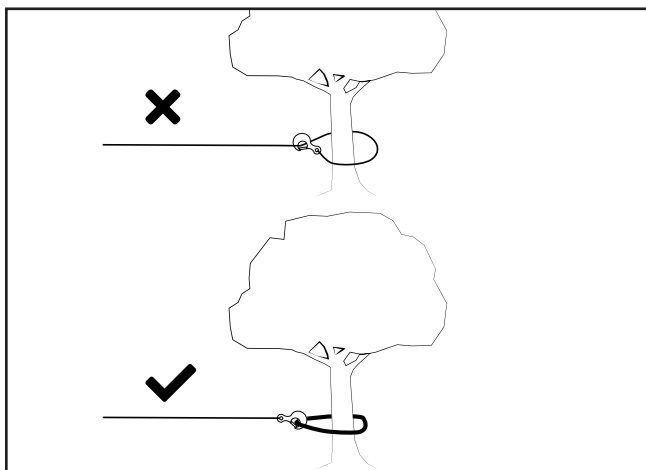

⚠ MISE EN GARDE

Ne treuiliez pas à partir d'un angle aigu car le câble métallique pourrait s'emmêler d'un côté du tambour, ce qui endommagerait le câble métallique (effet nid d'oiseau) et causerait des dommages importants au treuil et éventuellement à l'équipement.

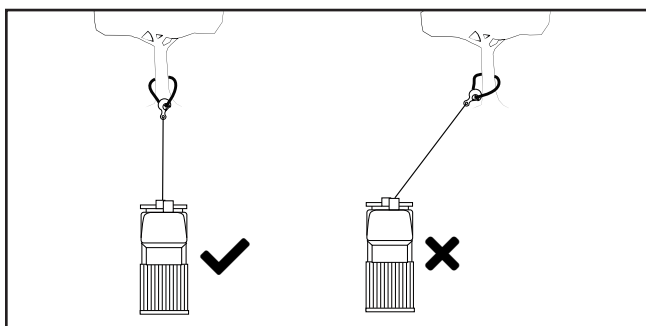

💬 REMARQUE

De courtes tractions en biais peuvent être effectuées pour redresser le véhicule/l'équipement. Les longues tractions doivent être effectuées avec le câble métallique en ligne droite par rapport au treuil/véhicule, voir l'illustration ci-dessus.

⚠ MISE EN GARDE

Lorsque vous treuiliez une charge lourde, placez une couverture ou une veste sur le câble métallique à cinq ou six pieds du crochet, car en cas de rupture du câble, cela amortira la force.

Pour une protection supplémentaire, ouvrez le capot du véhicule comme indiqué.

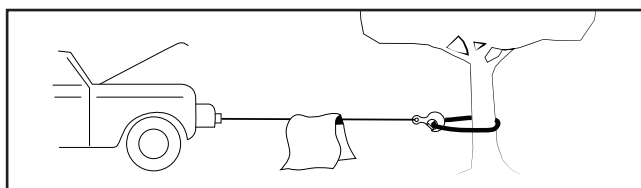

💬 REMARQUE

Pour les tractions supérieures à 70 % de la force nominale, nous recommandons d'utiliser une poulie coupée/ un moufle pour doubler la traction du câble métallique. Cela réduit la charge sur le treuil et la tension sur le câble.

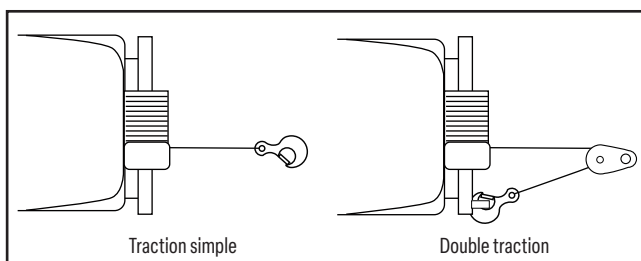

⚠ DANGER

N'utilisez jamais votre treuil pour le levage aérien, le levage des personnes, le déplacement des personnes ou des animaux vivants.



TECHNIQUES DE TREUILLAGE DE A À Z

- a. Prenez le temps d'évaluer votre situation et de planifier votre traction.
- b. Mettez des gants pour protéger vos mains.
- c. Libérez l'embrayage dans la mesure du possible pour permettre l'enroulement libre et économiser la batterie.
- d. (Si fourni) Fixez le crochet de l'économiseur de main au crochet à chape.
- e. Tirez le câble métallique jusqu'au point d'ancrage souhaité en toute sécurité.
- f. Fixez le crochet à chape au point d'ancrage : élingue, chaîne ou poulie coupée. Ne remettez pas le crochet sur le câble métallique.
- g. Engagez l'embrayage.
- h. Connectez le câble de la télécommande au treuil.
- i. Démarrez votre moteur pour vous assurer que la batterie du véhicule est alimentée.
- j. Alimentez le câble métallique en guidant le câble sous tension pour tendre le câble. Une fois que le fil est sous tension, éloignez-vous. Ne vous tenez et ne marchez jamais sur le câble métallique sous tension.
- k. Vérifiez vos ancrages et assurez-vous que toutes les connexions sont sécurisées.
- l. Inspectez le câble métallique. Assurez-vous qu'il y a au moins 5 tours de câble métallique autour du tambour du treuil (généralement marqué en rouge).
- m. Placez une couverture ou une bâche (vendue séparément) sur le câble métallique à environ 5 à 6 pieds du crochet. Ouvrez le capot pour une protection supplémentaire.
- n. Dégagez la zone. Assurez-vous que toutes les personnes, les spectateurs se trouvent bien en retrait et que personne ne se trouve directement devant ou derrière le véhicule ou le point d'ancrage.
- o. Commencez à treuiller. Assurez-vous que le câble métallique s'enroule uniformément et étroitement autour du tambour. Si nécessaire, le véhicule treuillé peut être conduit lentement pour faciliter le processus de treuillage. Éviter les chocs; maintenez le câble métallique sous tension.
- p. Le véhicule à treuiller doit être placé au point mort et le frein à main doit être relâché. Ne relâchez la pédale de frein que lorsque la tension est maximale. Évitez les chocs sur le treuil. Cela pourrait endommager le treuil, le câble et le véhicule.
- q. Le treuil a été conçu pour une utilisation intermittente. Lorsque vous treuillez une charge maximale avec un gréement à traction simple, ne faites pas fonctionner le moteur pendant plus de 8 minutes sans le laisser refroidir pendant quelques minutes avant de reprendre l'opération de treuillage.
- r. L'opération de treuillage est terminée une fois que le véhicule est sur un sol stable et/ou peut rouler par ses propres moyens.
- s. Sécurisez le véhicule. Assurez-vous de serrer les freins et de mettre le véhicule en position de stationnement.
- t. Relâchez la tension sur le câble métallique. Le treuil n'a PAS été conçu pour faire office de dispositif de fixation et ne doit JAMAIS retenir une charge ni servir à la fixer pendant le transport. Le câble du treuil DOIT être libéré lorsque l'équipement ou le véhicule est sécurisé. Le non-respect de cette consigne peut endommager le frein et le treuil et annuler toute garantie.
- u. Enlevez le câble métallique de l'ancrage et ne le laissez JAMAIS connecté.

v. Rembobinez le câble. Assurez-vous que le câble déjà enroulé sur le tambour est bien serré et bien enroulé. Si ce n'est pas le cas, déroulez le câble et rembobinez-le à partir du point où il est tendu.

w. Gardez vos mains à l'écart du tambour du treuil et du guide-câble pendant que le câble métallique est enroulé.

x. Fixez le crochet et la sangle du crochet.

y. Déconnectez le câble de la télécommande et rangez-le dans un endroit propre et sec.

z. Nettoyez et inspectez les connexions et le matériel de montage pour la prochaine opération de treuillage.

ENTRETIEN

1. Vérifiez périodiquement le serrage des boulons de fixation et des connexions électriques. Éliminez toute saleté ou corrosion et maintenez toujours le treuil propre.
2. N'essayez pas de démonter le réducteur. Les réparations doivent être effectuées par le fabricant ou un centre de réparation agréé.
3. Le réducteur a été lubrifié à l'aide d'une graisse au lithium haute température et est scellé en usine. Aucune lubrification interne n'est nécessaire.

REPLACEMENT DU CÂBLE MÉTALLIQUE

Si le câble métallique est usé ou commence à montrer des signes d'effilochage, il doit être remplacé avant d'être réutilisé.

1. Tournez l'embrayage en position « CLUTCH OUT (DÉBRAYAGE) ».
2. Déployez le câble sur toute sa longueur. Observez comment le câble existant est connecté au tambour.
3. Retirez l'ancien câble et fixez-en un nouveau en respectant la même connexion que l'ancien câble au tambour. Insérez l'extrémité du nouveau câble et serrez la vis M8x10.
4. Assurez-vous que le nouveau câble s'enroule dans le même sens de rotation que l'ancien. Le câble doit sortir du tambour par le bas, sous le tambour. (déploiement par le bas).
5. Tournez l'embrayage en position « CLUTCH IN (EMBRAYAGE ENCLENCHÉ) ».
6. Enroulez le câble du treuil sur le tambour, en veillant à ne pas le plier lors des cinq premiers tours, puis enroulez le câble du treuil sur le tambour sous une charge d'au moins 10 % de la force de traction nominale.

AVERTISSEMENT

Remplacez le câble métallique uniquement par une pièce de rechange identique recommandée par le fabricant. Les câbles en acier ou synthétiques ne sont couverts par aucune garantie et leur entretien et leur remplacement, si nécessaire, relèvent de la seule responsabilité du propriétaire ou de l'utilisateur.

DÉPANNAGE

Problème	Cause	Solution
Le moteur ne s'allume pas	Mauvaise connexion de la télécommande	Vérifier le câble de la télécommande et les connexions.
	Connexions des câbles de batterie desserrées	Vérifier la batterie et les connexions.
	Télécommande défectueuse	Remplacer les câbles de la télécommande.
	Moteur défectueux	Vérifier la tension au niveau de l'orifice d'induit lorsque l'interrupteur est enfoncé. S'il n'y a pas de tension, remplacer le moteur.
	Infiltration de l'eau dans le moteur	Laisser égoutter et sécher. Faire fonctionner le treuil jusqu'à ce qu'il soit complètement sec.
Le moteur fonctionne mais le tambour ne tourne pas	Embrayage non enclenché	Tourner l'embrayage en position « In (embrayage enclenché) ». Si le problème persiste, demander à un technicien de vérifier et de réparer.
Le moteur fonctionne lentement ou sans puissance normale	Courant ou tension insuffisants	Faire fonctionner le treuil pendant que le moteur du véhicule est en marche
Surchauffe du moteur	Treuil en marche depuis trop longtemps	Laisser le treuil refroidir de temps à autre.
Le moteur ne tourne que dans un seul sens	Câbles de batterie ou de moteur desserrés ou corrodés.	- Nettoyer et serrer. - Réparer ou remplacer l'ensemble de l'interrupteur.
Dysfonctionnement du frein du treuil	Le câble ne s'enroule pas dans le bon sens	Ajuster le sens d'enroulement du câble
	Plaquette de frein usée ou défectueuse	Ajuster l'angle de freinage ou remplacer la plaquette de frein par une neuve

GARANTIE*

Chez Warrior, nous comprenons l'importance de la garantie pour l'entretien et la réparation. Nous offrons une garantie minimale de 5 ans sur tous nos treuils de qualité industrielle définis ci-dessous. Est considéré comme treuil industriel :

- Tout treuil, quelle que soit sa capacité, qui est utilisé dans un cadre commercial à des fins lucrative ou comme moyen de subsistance.
- Tout treuil, quelle que soit sa capacité, fixé à une remorque commerciale ou à un véhicule de remorquage.
- Garanties de la gamme de treuils : Gamme Gladiator 7 ans / Gamme JR 5 ans / Gamme JP 5 ans / Gamme Terminator 5 ans / Gamme Samurai 5 ans / Gamme NH 5 ans / Gamme YP 5 ans / Gamme RV 5 ans
- Pour éviter toute ambiguïté, nos gammes Trojan, Stealth et Ninja sont définies comme non industrielles, et bénéficient donc d'une garantie de 3 ans.
- Les treuils Titan bénéficient d'une garantie de 5 ans.

GARANTIE POUR TREUILS WARRIOR

Warrior Winches garantit au détaillant initial, pour un usage commercial et industriel uniquement, que tout composant mécanique ou électrique d'un treuil WARRIOR d'origine est exempt de défauts pendant une période minimale de 5 ans (en fonction du treuil comme indiqué ci-dessus).

La garantie NE couvre PAS les frais de transport/d'expédition à notre centre de réparation, la main-d'œuvre, le remplacement ou l'installation des pièces défectueuses. Si un produit est jugé inutilisable et doit être remplacé, nous n'offrons pas de treuil neuf en échange de l'ancien. En revanche, le produit envoyé en réparation sera remplacé par un article de spécifications et d'âge similaires.

Tout produit que nous jugeons défectueux sera réparé ou remplacé à notre seule discrétion, sans frais pour l'acheteur, dès lors que celui-ci se conforme à cette procédure. Le Vendeur ou son Agent agréé peut facturer des frais raisonnables pour les pièces et la main-d'œuvre nécessaires aux réparations non couvertes par cette garantie de 5 ans. Les garanties énoncées dans le présent document sont exclusives et remplacent toutes les autres garanties, qu'elles soient orales, écrites, expressives ou implicites.

EXCLUSIONS DE GARANTIE

Cette garantie exclut :

- Les défauts esthétiques tels que la peinture, les décalcomanies, etc.,
- Les pièces usées en raison d'une utilisation inappropriée.
- Les câbles en acier
- Les câbles Armortek au-delà de 6 mois / les câbles Armortek Extreme au-delà de 12 mois.
- Toute pièce accessoire, y compris les guide-câbles à rouleaux, les crochets et les plaques de montage.
- Les défaillances dues à des cas de force majeure et à d'autres événements majeurs indépendants de la volonté du fabricant
- Les problèmes causés par des pièces qui ne sont pas des pièces WARRIOR WINCH d'origine

- Toute altération ou modification effectuée par une partie autre que le fabricant.
- Les télécommandes, solénoïdes et contacteurs et commutateur d'isolement au-delà de 12 mois.
- Tout équipement de tiers
- Les batteries

Warrior Winches ne saurait être tenu responsable des dommages indirects ou consécutifs. Ces dommages indirects peuvent inclure, mais sans s'y limiter, la perte de profits ou la perte d'utilisation et les temps d'arrêt.

Pour bénéficier du service couvert par cette garantie, l'Acheteur doit suivre la procédure de réclamation au titre de la garantie, qui nécessite les informations suivantes : (1) une ou plusieurs photos/vidéos du problème détecté sur le treuil, (2) une description écrite du problème, (3) le nom, l'adresse et le numéro de téléphone de l'Acheteur, (4) une copie de l'original du reçu d'achat. Veuillez consulter la procédure de garantie pour plus de détails. Une autorisation préalable doit être obtenue avant le retour du treuil; une référence unique sera attribuée à chaque retour. Tout retour ne respectant pas cette procédure ne pourra être traité.

Cette garantie ne s'applique pas aux défauts du Produit causés par : (1) l'usure normale, (2) le non-respect des instructions d'installation ou d'entretien fournies par le Vendeur, y compris, mais sans s'y limiter, soumettre le Produit à des charges supérieures à celles indiquées dans les instructions, le manuel d'utilisation ou sur le site Web du Vendeur, (3) toute altération ou modification par une partie autre que le Vendeur, (4) une mauvaise utilisation, un abus, un acte de négligence, un accident, une catastrophe naturelle, un acte de terrorisme ou (5) toute autre cause indépendante de la volonté du Vendeur après la livraison du Produit à l'Agent agréé du Vendeur.

Warrior Winches se réserve le droit de remplacer toute pièce ou l'ensemble de l'appareil par un modèle plus récent ayant la même fonction.

Tout achat effectué avant la révision du présent document conservera sa durée de garantie actuelle à compter de la date d'achat.

SPÉCIFICATIONS T125S12-CAD, T125A12-CAD

Force de traction nominale	12500 livres (5670 kgs)	
Rapport de réduction	228:1	
Moteur	12V:Entrée: 4.6kW/ 6.2hp; Sortie: 2.1kW/ 2.8hp	
Dimensions totales	22.6"×6.3"×10.2" 574mm×160mm×259mm	
Taille du tambour	Ø2.48 "×8.5 " (Ø63mm×217mm)	
Câble	T125S12-CAD	T125A12-CAD
	Ø3/8"×65.6 ' (Ø9.2mm×20m)	Ø25/64"×65.6 ' (Ø10mm×20m)
Poids net lbs (kg)	82.7 (37.5)	68.3 (31)
Schéma de montage des boulons	10 "×4.5 " (254mm×114.3 mm) 4-M10	

Traction et pression de la ligne (première couche)

Livres (kgs)	Vitesse de la traction ft/min (m/min)	Amps (Max) 12V DC
0	32.2(9.8)	65
3000(1361)	14.8(4.5)	140
6000(2722)	10.5(3.2)	260
8000(3629)	7.5(2.3)	320
12500(5670)	4.6(1.4)	420

Couches, force de traction et capacité du câble

Couche	Force de traction nominale en livres (kg)	Longueur totale du câble sur le tambour en pieds (m)
1	12500(5760)	16.1(4.9)
2	9800 (4445)	36.4(11.1)
3	8075 (3662)	61.0(18.6)
4	6860 (3110)	65.6(20.0)

SPÉCIFICATIONS T114S12-CAD, T114A12-CAD

Force de traction nominale	14500 livres (6577 kgs)	
Rapport de réduction	228:1	
Moteur	12V:Entrée: 5.4kW / 7.2hp; Sortie: 2.7kW / 3.6hp	
Dimensions totales	24.1"×6.3"×10.2" 612 mm ×160mm ×259mm	
Taille du tambour	Ø2.48 "×8.5 " (Ø63mm×217mm)	
Câble	T114S12-CAD	T114A12-CAD
	Ø7/16"×65.6 ' (Ø11mm×20m)	Ø7/16"×65.6 ' (Ø11mm×20m)
Poids net lbs (kg)	90.4 (41)	75 (34)
Schéma de montage des boulons	10 "×4.5 " (254mm×114.3 mm) 4-M10	

Traction et pression de la ligne (première couche)

Livres (kgs)	Vitesse de la traction ft/min (m/min)	Amps (Max) 12V DC
0	29.5(9.0)	65
5000(2268)	11.8(3.6)	210
10000(4536)	5.9(1.8)	300
14500(6577)	3.9(1.2)	405

Couches, force de traction et capacité du câble

Couche	Force de traction nominale en livres (kg)	Longueur totale du câble sur le tambour en pieds (m)
1	14500(6577)	14.4(4.4)
2	11177(5070)	33.1(10.1)
3	9093(4124)	56.1(17.1)
4	7664(3476)	65.6(20.0)

SPÉCIFICATIONS T180S12-CAD, T180A12-CAD

Force de traction nominale	18000 livres (8165 kgs)	
Rapport de réduction	430:1	
Moteur	12V: Entrée: 5.4kW / 7.2hp; Sortie: 2.9 kW / 3.9hp	
Dimensions totales	24.4"×8.4"×11.1" 620mm×214mm×282mm	
Taille du tambour	Ø3.5 "×8.5" (Ø89mm×217mm)	
Câble	T180S12-CAD	T180A12-CAD
	Ø15/32 "×65.6 ' (Ø12mm×20m)	Ø15/32 "×65.6 ' (Ø12mm×20m)
Poids net lbs (kg)	147.7 (67)	
Schéma de montage des boulons	10 "×4.5 " (254mm×114.3mm) / 10 "×6.5 " (254mm×165.1mm) 8-M12	

Traction et pression de la ligne (première couche)

Livres (kgs)	Vitesse de la traction ft/min (m/min)	Amps (Max) 12V DC
0	19.7(6.0)	100
6000 (2722)	7.2(2.2)	220
10000 (4536)	5.6(1.7)	320
12500 (5670)	4.9(1.5)	350
14000 (6350)	4.6(1.4)	380
18000 (8165)	3.0(0.9)	460

Couches, force de traction et capacité du câble

Couche	Force de traction nominale en livres (kg)	Longueur totale du câble sur le tambour en pieds (m)
1	18000(8165)	18.0(6.0)
2	14544(6597)	40.7(13.0)
3	12200(5534)	65.6(20.0)

SPÉCIFICATIONS T120S12-CAD, T120A12-CAD

Force de traction nominale	20000 livres (9072 kgs)	
Rapport de réduction	430:1	
Moteur	12V:Entrée: 6.2kW / 8.3hp; Sortie: 3.3kW / 4.4hp	
Dimensions totales	24.6"×8.4"×11.1" 625mm×214mm×282mm	
Taille du tambour	Ø3.5 "×8.5" (Ø89mm×217mm)	
Câble	T120S12-CAD	T120A12-CAD
	Ø15/32 "×65.6' (Ø12mm×20m)	Ø15/32 "×65.6' (Ø12mm×20m)
Poids net lbs (kg)	158.7 (72.0)	
Schéma de montage des boulons	10 "×4.5" (254mm×114.3mm) 10 "×6.5" (254mm×165.1mm) 8-M12	

Traction et pression de la ligne (première couche)

Livres (kgs)	Vitesse de la traction ft/min (m/min)	Amps (Max) 12V DC
0	22(6.7)	65
6000 (2722)	7.2(2.2)	190
10000(4536)	5.6(1.7)	260
12500(5670)	4.9(1.5)	305
14000(6350)	4.6(1.4)	330
17500(7938)	3.6(1.1)	380
20000(9072)	3.3(1.0)	420

FR

Couches, force de traction et capacité du câble

Couche	Force de traction nominale en livres (kg)	Longueur totale du câble sur le tambour en pieds (m)
1	20000(9072)	18.0(6.0)
2	16160(7330)	40.7(13.0)
3	13557(6149)	65.6(20.0)

SPÉCIFICATIONS T122S12-CAD, T122A12-CAD, T122A12M/2-CAD

Force de traction nominale	22000 livres (9979 kgs)		
Rapport de réduction	450:1		
Moteur	12V:Entrée: 5.5kW / 7.4hp; Sortie: 2.9kW / 3.9hp		
Dimensions totales	25.12"×8.4"×11.4" 638 mm×214mm×289mm		
Taille du tambour	Ø3.46 "×8.4 " (Ø88mm×213mm)		
Câble	T122S12-CAD	T122A12-CAD	T122A12M/2-CAD
	Ø7/13"×65.6' (Ø13.8mm×20m)	Ø1/2" x65.6' (Ø12mm x 20m)	Ø1/2" x49.2' (Ø12mm x 15m)
Poids net lbs (kg)	165.3 (75)	134.5 (61)	130 (59)
Schéma de montage des boulons	10 "×4.5 " (254mm×114.3 mm) 10 "×6.5 " (254mm×165.1mm)		

Traction et pression de la ligne (première couche)

Livres (kgs)	Vitesse de la traction ft/min (m/min)	Amps (Max) 12V DC
0	21.7(6.6)	65
5000(2268)	9.8(3.0)	175
10000(4536)	6.6(2.0)	270
15000(6804)	4.9(1.5)	350
22000(9979)	3.0(0.9)	460

Couches, force de traction et capacité du câble

Couche	Force de traction nominale en livres (kg)	Longueur totale du câble sur le tambour en pieds (m)
1	22000 (9979)	14.1(4.3)
2	17300(7847)	32.8(10.0)
3	14260(6468)	55.1(16.8)
4	12130(5502)	65.6(20.0)

SPÉCIFICATIONS T225S12-CAD, T225A12-CAD

Force de traction nominale	25000 livres(11340 kgs)	
Rapport de réduction	450:1	
Moteur	12V:Entrée: 6.4kW / 8.6hp; Sortie: 3.1kW / 4.2hp	
Taille du tambour	Ø4.72 "×7.8 " (Ø120mm×198mm)	
Câble	T225S12-CAD	T225A12-CAD
	Ø7/13"×65.6 ' (Ø13.8mm×20m)	Ø9/16"×65.6 ' (Ø14mm×20m)
Dimensions totales	25.12"×12.32"×11.6" 638 mm ×313mm×294mm	25.12"×11.73"×11.6" 638 mm ×298mm×294mm
Poids net lbs (kg)	211.6(96)	172(78)
Schéma de montage des boulons	10 "×4.5 " (254mm×114.3 mm)	
	10 "×7.5 " (254mm×190.5mm)	

Traction et pression de la ligne (première couche)

Livres (kgs)	Vitesse de la traction ft/min (m/min)	Amps (Max) 12V DC
0	27.5(8.4)	45
5000(2268)	9.5(3.0)	190
10000(4536)	6.9(2.1)	290
15000(6804)	5.2(1.6)	380
20000(9072)	3.9(1.2)	465
25000(11340)	2.6(0.8)	530

FR

Couches, force de traction et capacité du câble

Couche	Force de traction nominale en livres (kg)	Longueur totale du câble sur le tambour en pieds (m)
1	25000(11340)	17.7(5.4)
2	20724(9400)	39.4(12.0)
3	17698(8027)	62.3(19)
4	15443(7005)	65.6(20)

WINCH ASSEMBLY DRAWING T125S12-CAD, T125A12-CAD, T114S12-CAD, T114A12-CAD

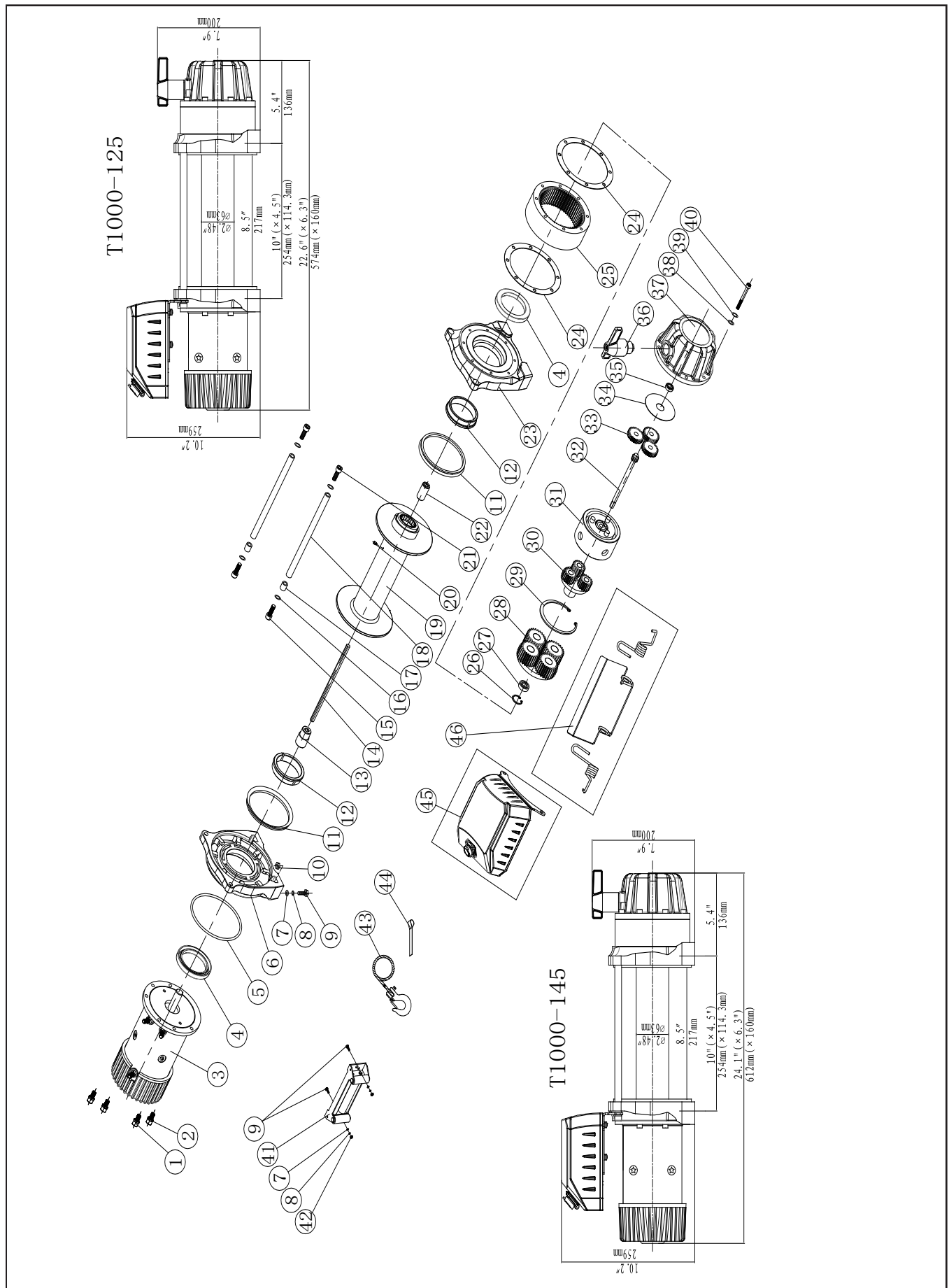

WINCH PARTS LIST (T125S12-CAD, T125A12-CAD, T114S12-CAD, T114A12-CAD)

#	Part Number	Description	Qty.
1	T1000001	Lock Washer Ø6	4
2	T1000002	Screw M6x 20	4
3	T1000100/T1450100	Motor Assembly	1
4	T1000003	Ring Seals	2
5	T1000004	Ring Seals	1
6	T1000005	Motor Bracket	1
7	T1000006	Think Flat Washer Ø10	6
8	T1000007	Lock Washer Ø10	6
9	T1000008	Cap Screw M10 x 35	6
10	T1000009	Hex Nut M10	4
11	T1000010	Ring Seals	2
12	T1000011	Bushing-Drum	2
13	T1000012	Coupling	1
14	T1000013	Six Angle Bar	1
15	T1000014	Screw M8 x 35	2
16	T1000015	Lock Washer Ø8	4
17	T1000016	Spacer bush	2
18	T1000017	Tie Bar	2
19	T1000200	Drum Assembly	1
20	T1000018	Screw M8×10	1
21	T1000019	Screw M8 x 20	2
22	T1000020	Coupling	1
23	T1000021	End Bearing	1
24	T1000022	Gasket	2
25	T1000023	Gear–Ring	1
26	T1000024	Circlip For Hole	1
27	T1000300	Bearing	1
28	T1000400	Gear Carrier Assembly(Output)	1
29	T1000025	Circlip For Hole	1
30	T1000500	Gear Carrier Assembly(Intermediate)	1
31	T1000600	Brake/ Shaft Assembly	1
32	T1000026	Gear–Input Sun	1
33	T1000027	Planetary Gear	3
34	T1000028	Trust Washer	1
35	T1000700	Bearing	1
36	T1000800	Clutch Assembly	1

#	Part Number	Description	Qty.
37	T1000029	Gear–Housing	1
38	T1000030	Think Flat Washer Ø6	8
39	T1000001	Lock Washer Ø6	8
40	T1000031	Screw M6x 70	8
41	T1000900	Roller Fairlead	1
42	T1000032	Locknut M10	2
43	T1001000/T1451000	Cable Assembly	1
44	T1000033	Strap	1
45	T1001100	Control Assembly	1
46	T1001200	Tensioned Of Steel Wire Supplied Assembly	1

WINCH ASSEMBLY DRAWING T180S12-CAD

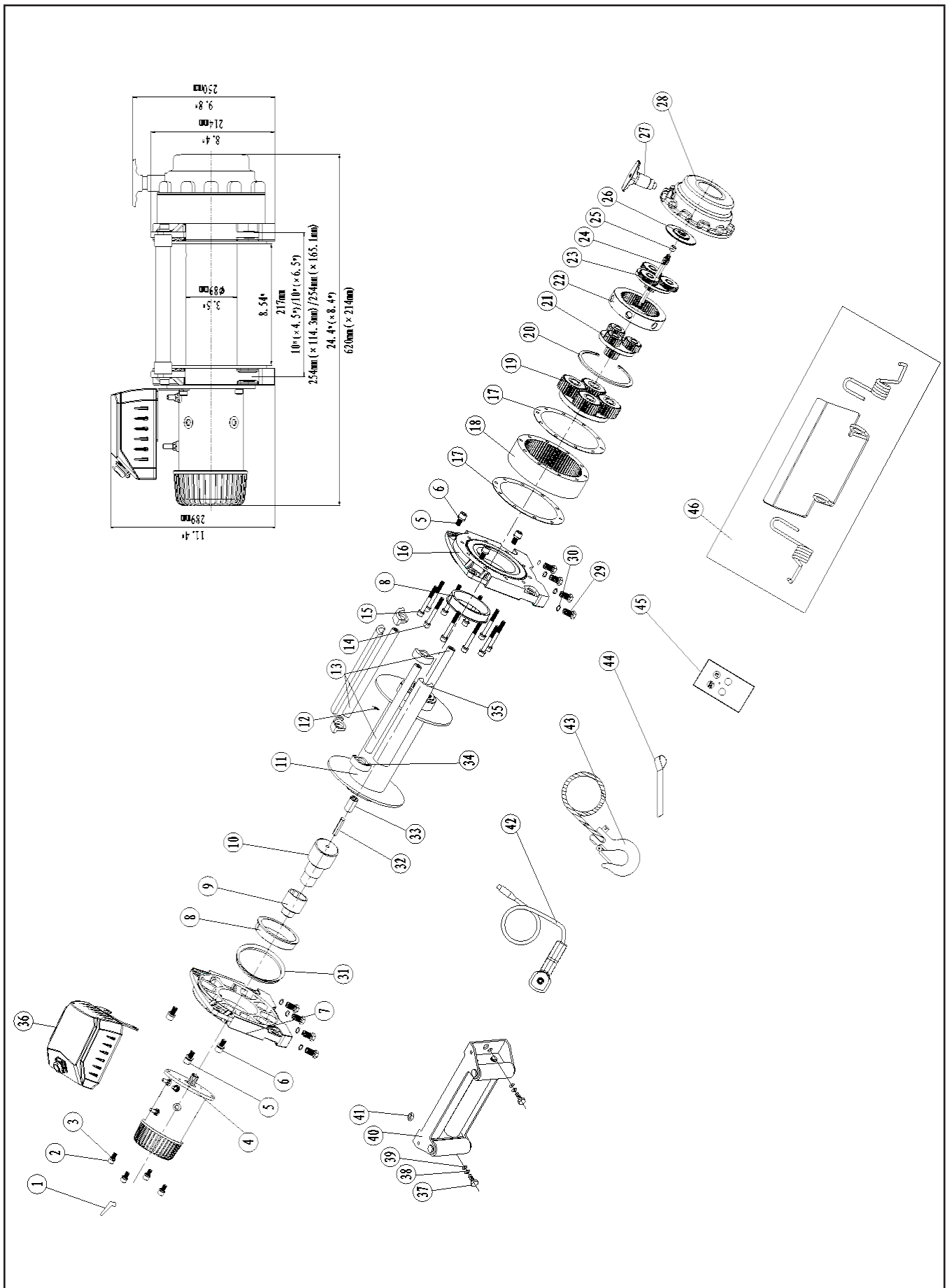

WINCH PARTS LIST (T180S12-CAD)

#	Part Number	Description	Qty.
1	T180S0001	Terminal Protector	3
2	T180S0002	Screw M8 x 20	4
3	T180S0003	Lock Washer Ø8	4
4	T180S0100	Motor Assembly	1
5	T180S0004	Screw M10 x 30	6
6	T180S0005	Lock Washer Ø10	6
7	T180S0006	Motor Bracket	1
8	T180S0007	Bushing-Drum	2
9	T180S0008	Coupling	1
10	T180S0200	Break/shift Assembly	1
11	T180S0300	Drum Assembly	1
12	T180S0009	Screw M8×10	1
13	T180S0010	Tie Bar	3
14	T180S0011	Screw M8 x 75	10
15	T180S0003	Lock Washer Ø8	10
16	T180S0012	End Bearing	1
17	T180S0013	Gasket	2
18	T180S0014	Gear-Ring (Output)	1
19	T180S0400	Gear Carrier Assembly (Output)	1
20	T180S0015	Circlip For Hole	1
21	T180S0500	Gear Carrier Assembly (Intermediate)	1
22	T180S0016	Gear-Ring (Intermediate)	1
23	T180S0600	Gear Carrier Assembly (Input)	1
24	T180S0017	Gear-Input Sun	1
25	T180S0018	Shaft Sleeve	1
26	T180S0019	Trust Washer	1
27	T180S0700	Clutch Assembly	1
28	T180S0020	Gear-Housing	1
29	T180S0021	Screw M12×30	8
30	T180S0022	Lock Washer Ø12	8
31	T180S0023	Ring seals	2
32	T180S0024	Six angle bar	1
33	T180S0025	Coupling	1
34	T180S0026	Connecting Block	4
35	T180S0027	Connecting Rod Sets	2

#	Part Number	Description	Qty.
36	T180S0800	Control Box Assembly	1
37	T180S0028	Screw M10×35	2
38	T180S0029	Lock Washer Ø10	2
39	T180S0030	Flat Washer Ø10	2
40	T180S0900	Roller Fairlead	1
41	T180S0031	Nut M10	2
42	T180S1000	Remote Control Switch (RC8)	1
43	T180S1100	Cable Assembly	1
44	T180S0032	Strap	1
45	T180S1200	Remote Control	1
46	T180S1300	Tensioned Of Steel Wire Supplied Assembly	1

WINCH ASSEMBLY DRAWING T180A12-CAD

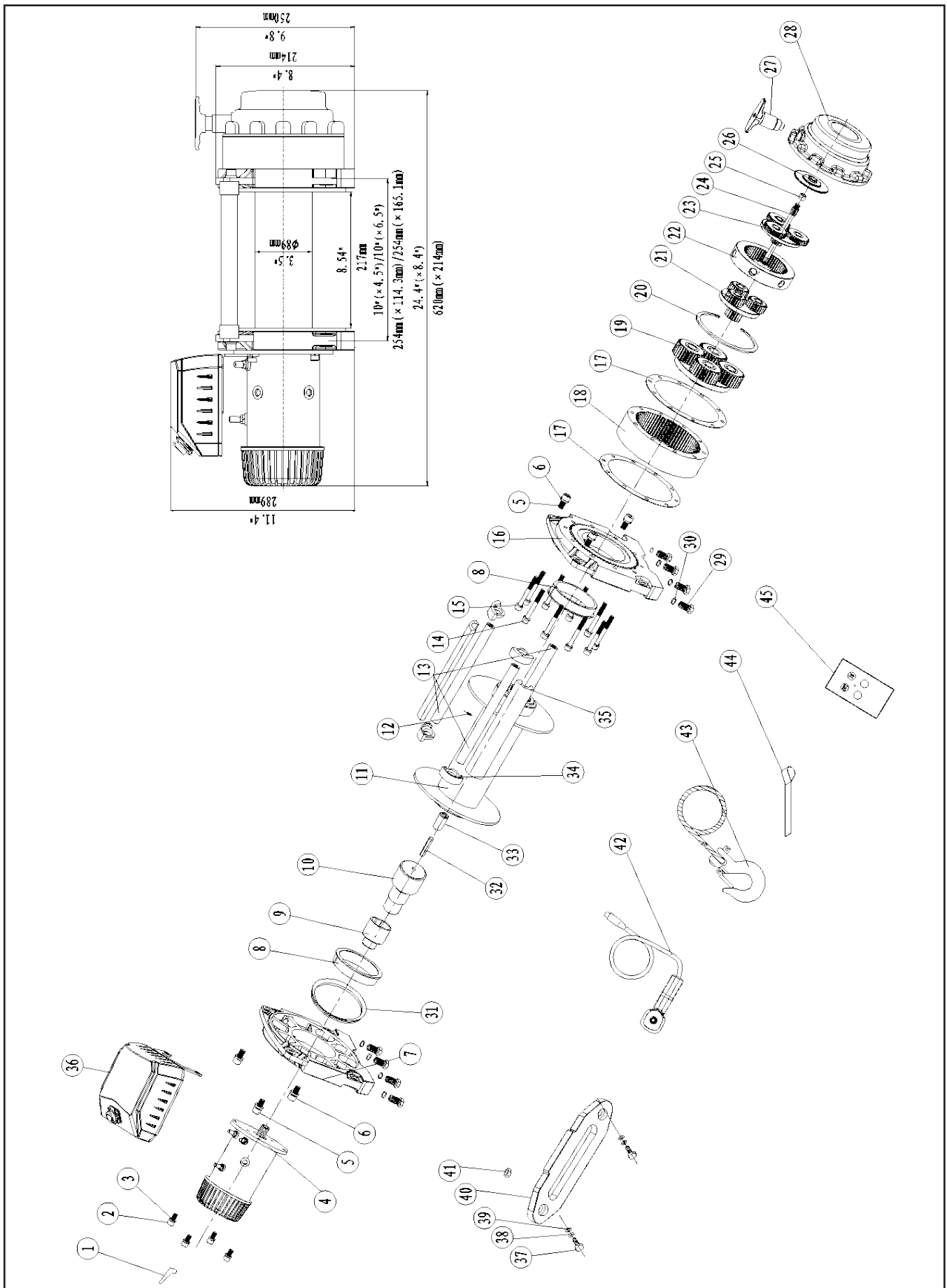

WINCH PARTS LIST (T180A12-CAD)

#	Part Number	Description	Qty.
1	T180A0001	Terminal Protector	3
2	T180A0002	Screw M8 x 20	4
3	T180A0003	Lock Washer Ø8	4
4	T180A0100	Motor Assembly	1
5	T180A0004	Screw M10 x 30	6
6	T180A0005	Lock Washer Ø10	6
7	T180A0006	Motor Bracket	1
8	T180A0007	Bushing-Drum	2
9	T180A0008	Coupling	1
10	T180A0200	Break/shift Assembly	1
11	T180A0300	Drum Assembly	1
12	T180A0009	Screw M8×10	1
13	T180A0010	Tie Bar	3
14	T180A0011	Screw M8 x 75	10
15	T180A0003	Lock Washer Ø8	10
16	T180A0012	End Bearing	1
17	T180A0013	Gasket	2
18	T180A0014	Gear-Ring (Output)	1
19	T180A0400	Gear Carrier Assembly (Output)	1
20	T180A0015	Circlip For Hole	1
21	T180A0500	Gear Carrier Assembly (Intermediate)	1
22	T180A0016	Gear-Ring (Intermediate)	1
23	T180A0600	Gear Carrier Assembly (Input)	1
24	T180A0017	Gear-Input Sun	1
25	T180A0018	Shaft Sleeve	1
26	T180A0019	Trust Washer	1
27	T180A0700	Clutch Assembly	1
28	T180A0020	Gear-Housing	1
29	T180A0021	Screw M12×30	8
30	T180A0022	Lock Washer Ø12	8
31	T180A0023	Ring seals	2
32	T180A0024	Six angle bar	1
33	T180A0025	Coupling	1
34	T180A0026	Connecting Block	4
35	T180A0027	Connecting Rod Sets	2

#	Part Number	Description	Qty.
36	T180A0800	Control Box Assembly	1
37	T180A0028	Screw M12×30	2
38	T180A0029	Lock Washer Ø12	2
39	T180A0030	Flat Washer Ø12	4
40	T180A0900	Roller Fairlead	1
41	T180A0031	Nut M12	2
42	T180A1000	Remote Control Switch (RC8)	1
43	T180A1100	Cable Assembly	1
44	T180A0032	Strap	1
45	T180A1200	Remote Control	1

WINCH ASSEMBLY DRAWING T120S12-CAD

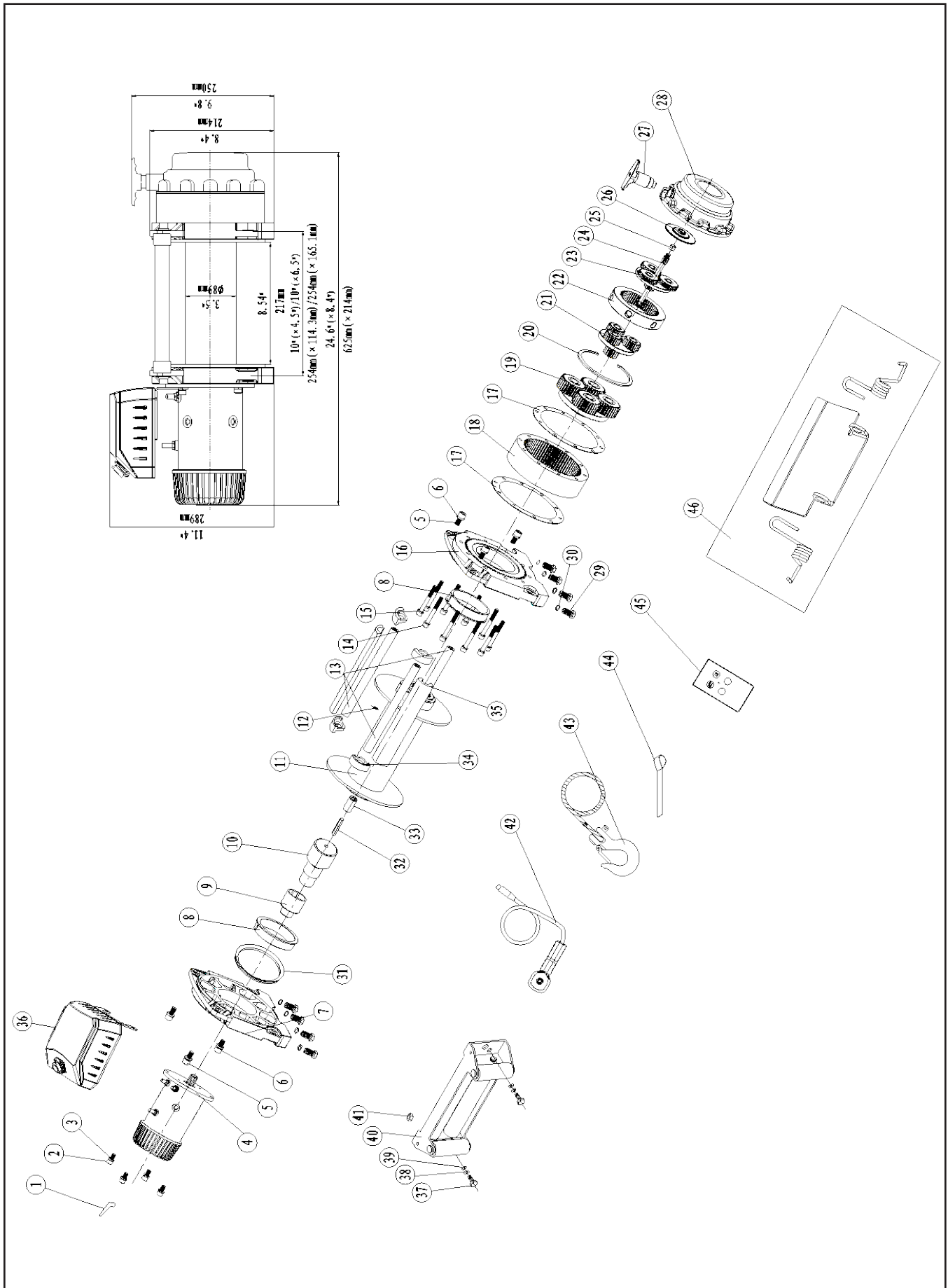

WINCH PARTS LIST (T120S12-CAD)

#	Part Number	Description	Qty.
1	T120S0001	Terminal Protector	3
2	T120S0002	Screw M8 x 20	4
3	T120S0003	Lock Washer Ø8	4
4	T120S0100	Motor Assembly	1
5	T120S0004	Screw M10 x 30	6
6	T120S0005	Lock Washer Ø10	6
7	T120S0006	Motor Bracket	1
8	T120S0007	Bushing-Drum	2
9	T120S0008	Coupling	1
10	T120S0200	Break/shift Assembly	1
11	T120S0300	Drum Assembly	1
12	T120S0009	Screw M8×10	1
13	T120S0010	Tie Bar	3
14	T120S0011	Screw M8 x 75	10
15	T120S0003	Lock Washer Ø8	10
16	T120S0012	End Bearing	1
17	T120S0013	Gasket	2
18	T120S0014	Gear-Ring (Output)	1
19	T120S0400	Gear Carrier Assembly (Output)	1
20	T120S0015	Circlip For Hole	1
21	T120S0500	Gear Carrier Assembly (Intermediate)	1
22	T120S0016	Gear-Ring (Intermediate)	1
23	T120S0600	Gear Carrier Assembly (Input)	1
24	T120S0017	Gear-Input Sun	1
25	T120S0018	Shaft Sleeve	1
26	T120S0019	Trust Washer	1
27	T120S0700	Clutch Assembly	1
28	T120S0020	Gear-Housing	1
29	T120S0021	Screw M12×30	8
30	T120S0022	Lock Washer Ø12	8
31	T120S0023	Ring seals	2
32	T120S0024	Six angle bar	1
33	T120S0025	Coupling	1
34	T120S0026	Connecting Block	4
35	T120S0027	Connecting Rod Sets	2

#	Part Number	Description	Qty.
36	T120S0800	Control Box Assembly	1
37	T120S0028	Screw M10×35	2
38	T120S0029	Lock Washer Ø10	2
39	T120S0030	Flat Washer Ø10	2
40	T120S0900	Roller Fairlead	1
41	T120S0031	Nut M10	2
42	T120S1000	Remote Control Switch (RC8)	1
43	T120S1100	Cable Assembly	1
44	T120S0032	Strap	1
45	T120S1200	Remote Control	1
46	T120S1300	Tensioned Of Steel Wire Supplied Assembly	1

WINCH ASSEMBLY DRAWING T120A12-CAD

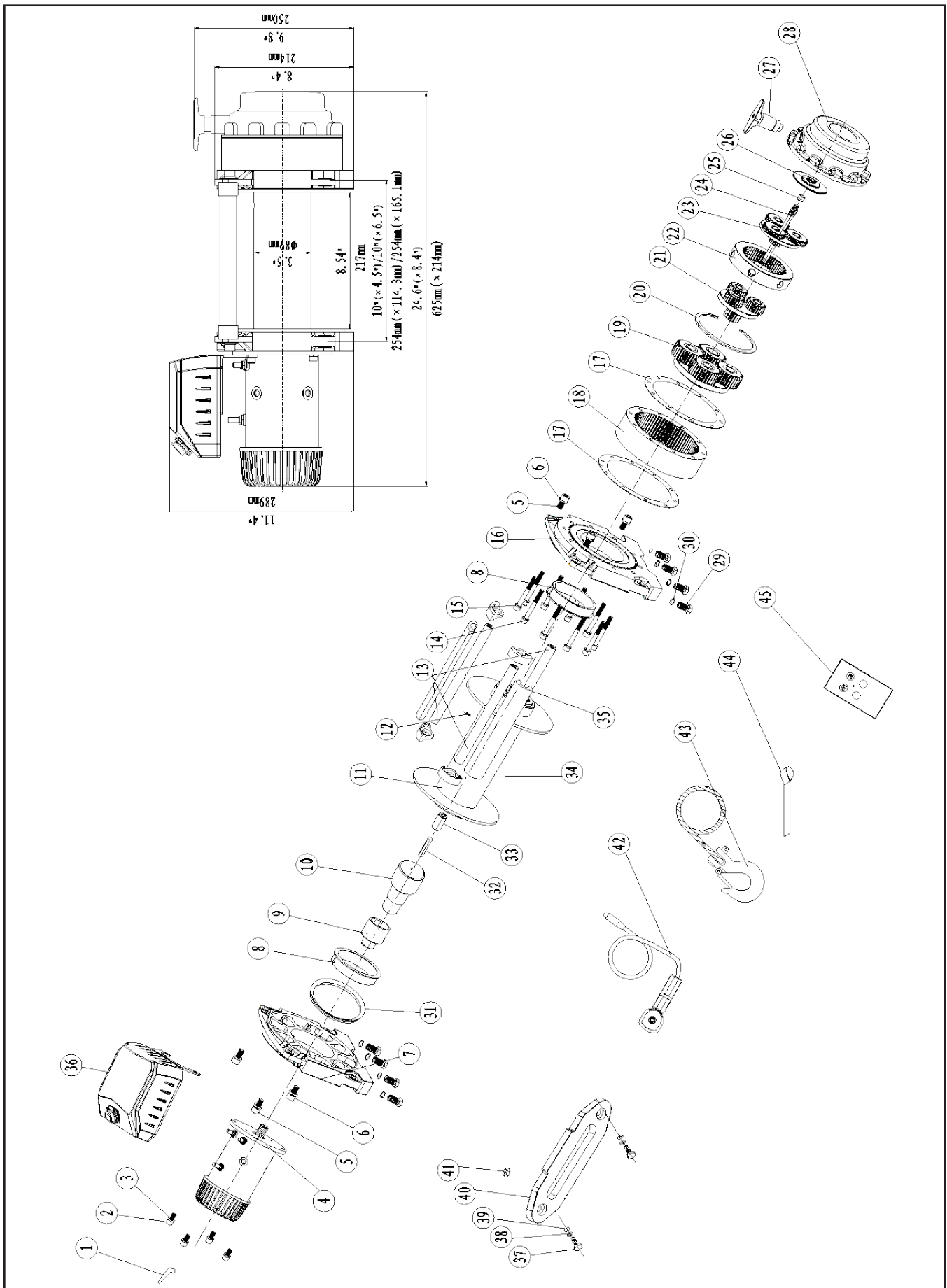

WINCH PARTS LIST (T120A12-CAD)

#	Part Number	Description	Qty.
1	T120A0001	Terminal Protector	3
2	T120A0002	Screw M8 x 20	4
3	T120A0003	Lock Washer Ø8	4
4	T120A0100	Motor Assembly	1
5	T120A0004	Screw M10 x 30	6
6	T120A0005	Lock Washer Ø10	6
7	T120A0006	Motor Bracket	1
8	T120A0007	Bushing-Drum	2
9	T120A0008	Coupling	1
10	T120A0200	Break/shift Assembly	1
11	T120A0300	Drum Assembly	1
12	T120A0009	Screw M8×10	1
13	T120A0010	Tie Bar	3
14	T120A0011	Screw M8 x 75	10
15	T120A0003	Lock Washer Ø8	10
16	T120A0012	End Bearing	1
17	T120A0013	Gasket	2
18	T120A0014	Gear-Ring(Output)	1
19	T120A0400	Gear Carrier Assembly(Output)	1
20	T120A0015	Circlip For Hole	1
21	T120A0500	Gear Carrier Assembly(Intermediate)	1
22	T120A0016	Gear-Ring(Intermediate)	1
23	T120A0600	Gear Carrier Assembly(Input)	1
24	T120A0017	Gear-Input Sun	1
25	T120A0018	Shaft Sleeve	1
26	T120A0019	Trust Washer	1
27	T120A0700	Clutch Assembly	1
28	T120A0020	Gear-Housing	1
29	T120A0021	Screw M12×30	8
30	T120A0022	Lock Washer Ø12	8
31	T120A0023	Ring seals	2
32	T120A0024	Six angle bar	1
33	T120A0025	Coupling	1
34	T120A0026	Connecting Block	4
35	T120A0027	Connecting Rod Sets	2

#	Part Number	Description	Qty.
36	T120A0800	Control Box Assembly	1
37	T120A0028	Screw M12×30	2
38	T120A0029	Lock Washer Ø12	2
39	T120A0030	Flat Washer Ø12	4
40	T120A0900	Roller Fairlead	1
41	T120A0031	Nut M12	2
42	T120A1000	Remote Control Switch(RC8)	1
43	T120A1100	Cable Assembly	1
44	T120A0032	Strap	1
45	T120A1200	Remote Control	1

WINCH ASSEMBLY DRAWING T122S12-CAD, T122A12-CAD, T122A12M/2-CAD

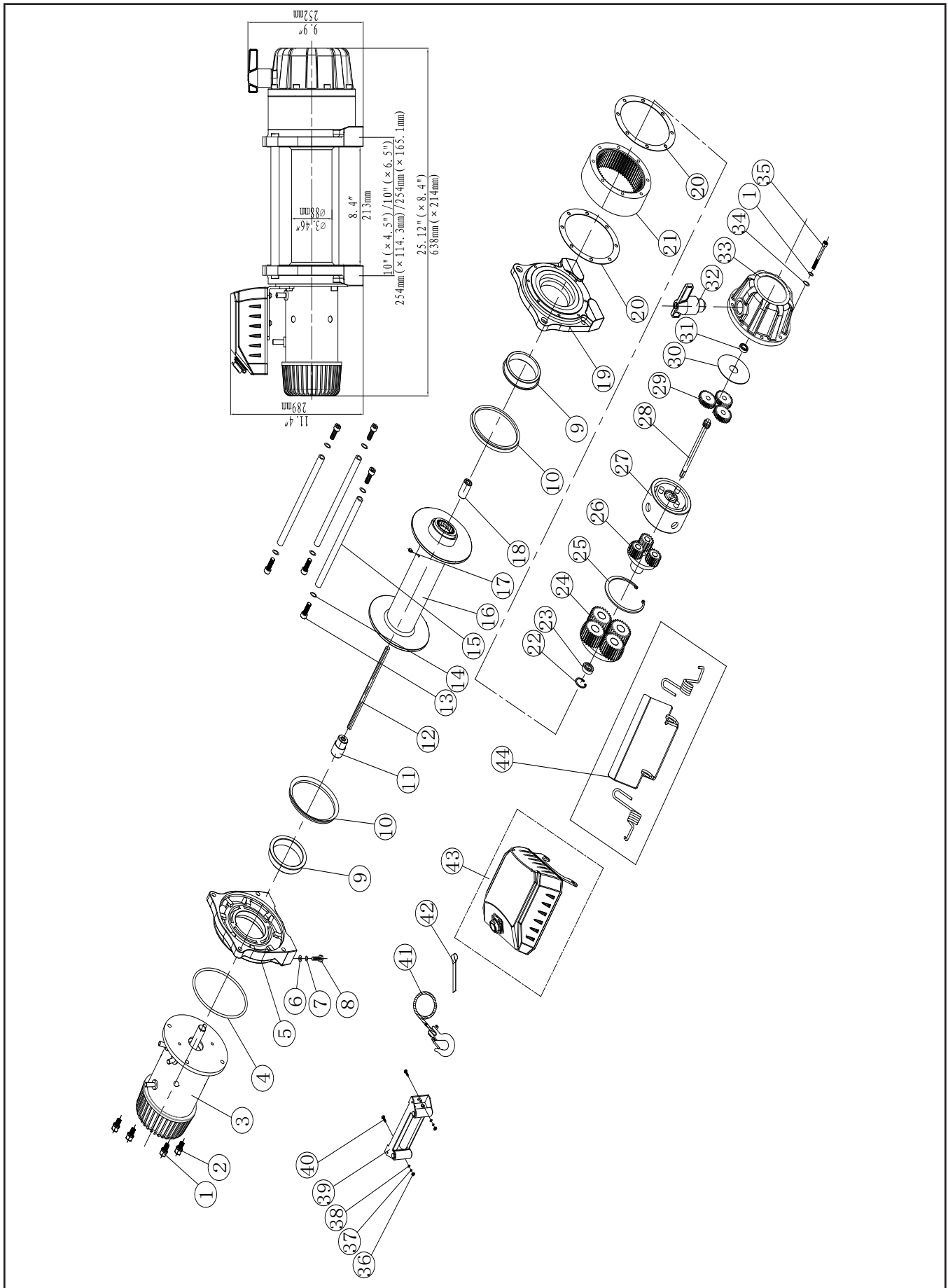

WINCH PARTS LIST (T122S12-CAD, T122A12-CAD, T122A12M/2-CAD)

#	Part Number	Description	Qty.
1	T2200001	Lock Washer Ø8	12
2	T2200002	Screw M8x 25	4
3	T2200100	Motor Assembly	1
4	T2200003	Ring Seals	1
5	T2200004	Motor Bracket	1
6	T2200005	Flat Washer Ø12	8
7	T2200006	Lock Washer Ø12	8
8	T2200007	Cap Screw M12 x 30	8
9	T2200008	Bushing-Drum	2
10	T2200009	Ring Seals	2
11	T2200010	Coupling	1
12	T2200011	Six Angle Bar	1
13	T2200012	Screw M10 x 30	6
14	T2200013	Lock Washer Ø10	6
15	T2200014	Tie Bar	3
16	T2200200	Drum Assembly	1
17	T2200015	Screw M8×10	1
18	T2200016	Coupling	1
19	T2200017	End Bearing	1
20	T2200018	Gasket	2
21	T2200019	Gear-Ring	1
22	T2200020	Circlip For Hole	1
23	T2200021	Bearing	1
24	T2200300	Gear Carrier Assembly(Output)	1
25	T2200022	Circlip For Hole	1
26	T2200400	Gear Carrier Assembly(Intermediate)	1
27	T2200500	Brake/ Shaft Assembly	1
28	T2200023	Gear-Input Sun	1
29	T2200024	Planetary Gear	3
30	T2200025	Trust Washer	1
31	T2200026	Bearing	1
32	T2200600	Clutch Assembly	1
33	T2200027	Gear-Housing	1
34	T2200028	Flat Washer Ø8	8
35	T2200029	Screw M8x 90	8
36	T2200030	Locknut M10	2

#	Part Number	Description	Qty.
37	T2200031	Lock Washer Ø10	2
38	T2200032	Flat Washer Ø10	2
39	T2200700	Roller Fairlead	1
40	T2200033	Hex Bolt M10x 35	2
41	T2200800	Cable Assembly	1
42	T2200034	Strap	1
43	T2200900	Control Section	1
44	T2201000	Tensioned Of Steel Wire Supplied Assembly	1

WINCH ASSEMBLY DRAWING T225S12-CAD

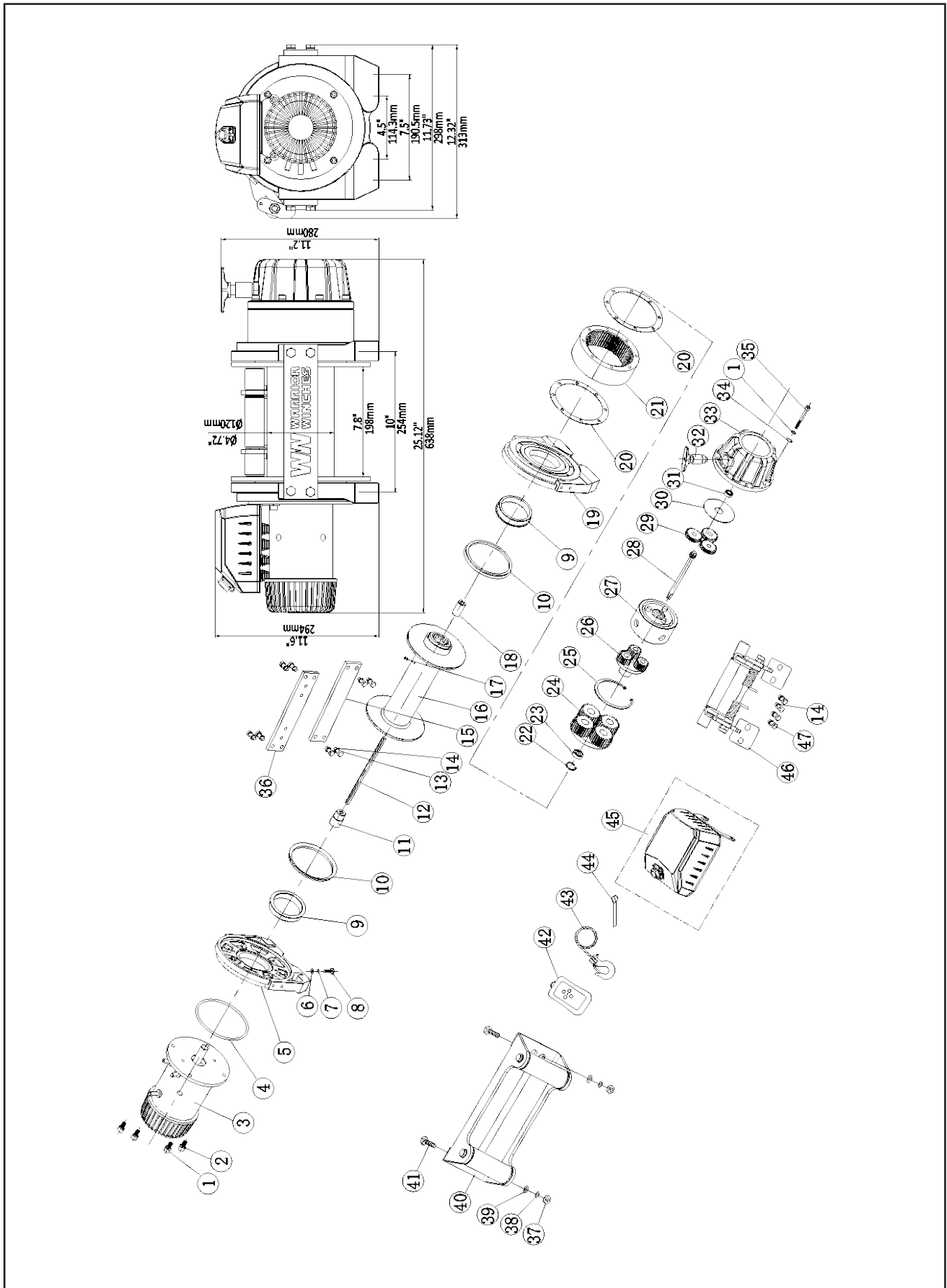

WINCH PARTS LIST (T225S12-CAD)

#	Part Number	Description	Qty.
1	T2250001	Lock Washer Ø8	12
2	T2250002	Screw M8x 25	4
3	T2250100	Motor Assembly	1
4	T2250003	Ring Seals	1
5	T2250004	Motor Bracket	1
6	T2250005	Flat Washer Ø12	8
7	T2250006	Lock Washer Ø12	8
8	T2250007	Cap Screw M12 x 30	8
9	T2250008	Bushing-Drum	2
10	T2250009	Ring Seals	2
11	T2250010	Coupling	1
12	T2250011	Six Angle Bar	1
13	T2250012	Screw M10 x 25	8
14	T2250013	Lock Washer Ø10	12
15	T2250014	Tie Bar	1
16	T2250200	Drum Assembly	1
17	T2250015	Screw M8×10	1
18	T2250016	Coupling	1
19	T2250017	End Bearing	1
20	T2250018	Gasket	2
21	T2250019	Gear—Ring	1
22	T2250020	Circlip For Hole	1
23	T2250021	Bearing	1
24	T2250300	Gear Carrier Assembly(Output)	1
25	T2250022	Circlip For Hole	1
26	T2250400	Gear Carrier Assembly(Intermediate)	1
27	T2250500	Brake/ Shaft Assembly	1
28	T2250023	Gear—Input Sun	1
29	T2250024	Planetary Gear	3
30	T2250025	Trust Washer	1
31	T2250026	Bearing	1
32	T2250600	Clutch Assembly	1
33	T2250027	Gear—Housing	1
34	T2250028	Flat Washer Ø8	8
35	T2250029	Screw M8x 90	8
36	T2250030	Tie Bar(I)	1

#	Part Number	Description	Qty.
37	T2250031	Nut M10	2
38	T2250032	Lock Washer Ø10	2
39	T2250033	Flat Washer Ø10	2
40	T2250700	Roller Fairlead	1
41	T2250034	Cap Screw M10 x 35	2
42	T2250035	Remote Control	1
43	T2250800	Cable Assembly	1
44	T2250036	Strap	1
45	T2250900	Control Section	1
46	T2251000	Tensioned Of Steel Wire Supplied Assembly	1
47	T2250037	Screw M10 x 20	4

WINCH ASSEMBLY DRAWING T225A12-CAD

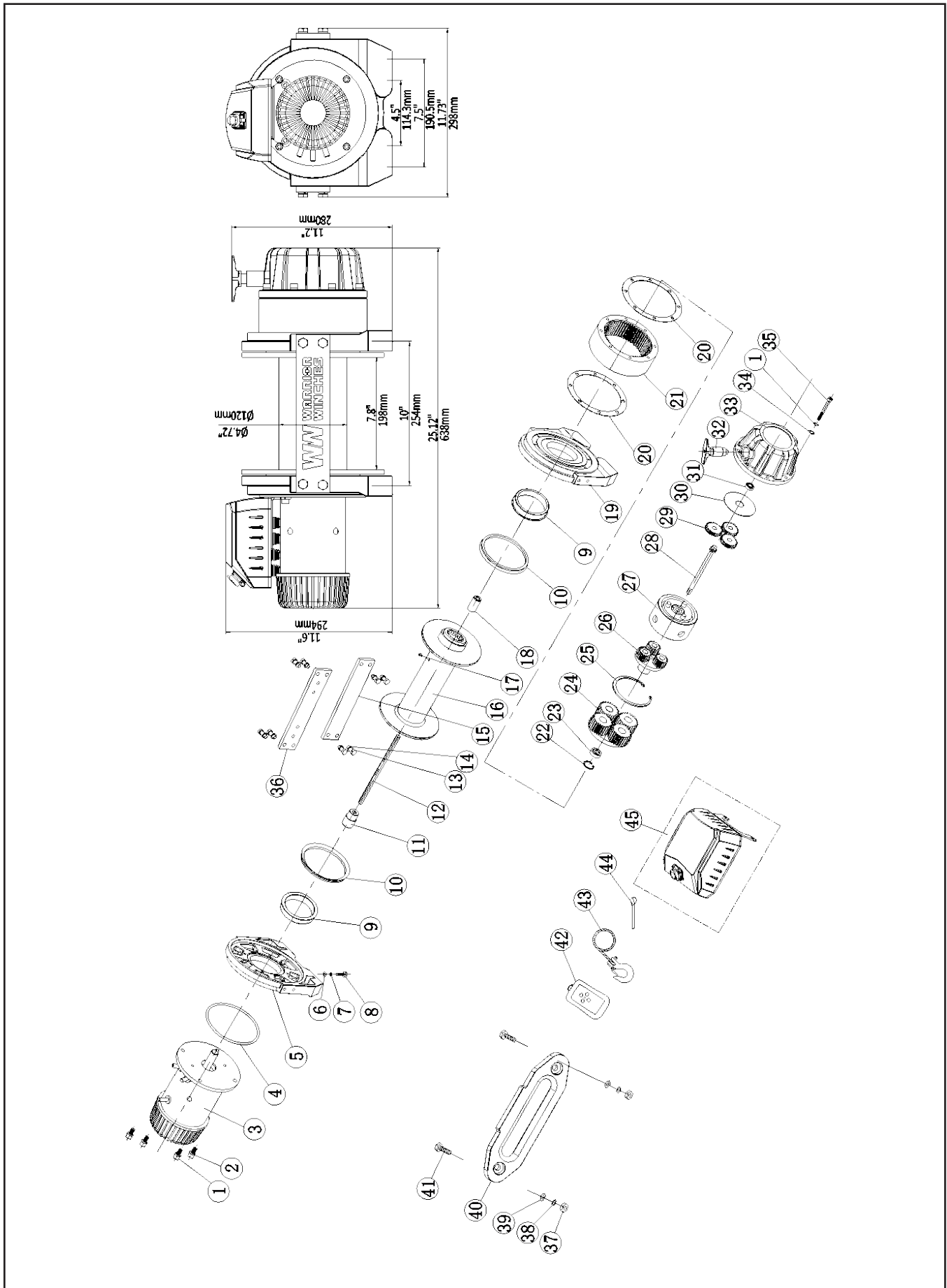

WINCH PARTS LIST (T22AS12-CAD)

#	Part Number	Description	Qty.
1	T2250001	Lock Washer Ø8	12
2	T2250002	Screw M8x 25	4
3	T2250100	Motor Assembly	1
4	T2250003	Ring Seals	1
5	T2250004	Motor Bracket	1
6	T2250005	Flat Washer Ø12	8
7	T2250006	Lock Washer Ø12	8
8	T2250007	Cap Screw M12 x 30	8
9	T2250008	Bushing-Drum	2
10	T2250009	Ring Seals	2
11	T2250010	Coupling	1
12	T2250011	Six Angle Bar	1
13	T2250012	Screw M10 x 25	8
14	T2250013	Lock Washer Ø10	8
15	T2250014	Tie Bar	1
16	T2250200	Drum Assembly	1
17	T2250015	Screw M8×10	1
18	T2250016	Coupling	1
19	T2250017	End Bearing	1
20	T2250018	Gasket	2
21	T2250019	Gear–Ring	1
22	T2250020	Circlip For Hole	1
23	T2250021	Bearing	1
24	T2250300	Gear Carrier Assembly(Output)	1
25	T2250022	Circlip For Hole	1
26	T2250400	Gear Carrier Assembly (Intermediate)	1
27	T2250500	Brake/ Shaft Assembly	1
28	T2250023	Gear–Input Sun	1
29	T2250024	Planetary Gear	3
30	T2250025	Trust Washer	1
31	T2250026	Bearing	1
32	T2250600	Clutch Assembly	1
33	T2250027	Gear–Housing	1
34	T2250028	Flat Washer Ø8	8
35	T2250029	Screw M8x 90	8
36	T2250030	Tie Bar(I)	1

#	Part Number	Description	Qty.
37	T2250031	Nut M10	2
38	T2250032	Lock Washer Ø12	2
39	T2250033	Flat Washer Ø12	4
40	T2250700	Aluminium Fairlead	1
41	T2250034	Cap Screw M12 x 30	2
42	T2250035	Remote Control	1
43	T2250800	Cable Assembly	1
44	T2250036	Strap	1
45	T2250900	Control Section	1

**For warranty enquiries please contact us at:
technical@warriorwinches.com**

**Pour toute question relative à la garantie,
veuillez communiquer avec nous à l'adresse :
technical@warriorwinches.com**